

تم تحميل الملف من موقع مدرستي الكويتية

مدرستي

الكويتية

school-kw.com



ننصح بأفضل مذكرة
مذكرات النجاح

حمل تطبيق مدرستي الكويتية



Download on the
App Store



GET IN ON
Google Play



العلوم

الصف الثامن

الجزء الأوّل

تأليف

أ. فاطمة بدر بوعركي (رئيسًا)

أ. مريم يعقوب عمران المنصور

أ. تهاني ذعار المطيري

أ. أمينة مرتضى سيد هاشم الهاشمي

أ. علي محمد صنهات العصيمي

أ. بدرية حمد ضويحي العجمي

أ. سلمان أحمد فهد المالک

الطبعة الثانية

١٤٤٣ - ١٤٤٤ هـ

٢٠٢١ - ٢٠٢٢ م

حقوق التأليف والطبع والنشر محفوظة لوزارة التربية - قطاع البحوث التربوية والمناهج
إدارة تطوير المناهج

كتاب الطالب

المرحلة المتوسطة

الوحدة التعلّمية الأولى

المادّة Matter

- Nature of matter ● طبيعة المادّة
- Structure of matter ● تركيب المادّة
- New periodic table ● الجدول الدوري الحديث
- Chemical bonds ● الروابط الكيميائية
- Chemical reactions ● التفاعلات الكيميائية
- Chemical equation ● المعادلة الكيميائية
- Speed of chemical reactions ● سرعة التفاعلات الكيميائية
- Nanotechnology ● تكنولوجيا النانو





Matter المادّة

قال تعالى:

﴿ فَمَنْ يَعْمَلْ مِثْقَالَ ذَرَّةٍ خَيْرًا يَرَهُ، ﴿٧﴾ وَمَنْ يَعْمَلْ مِثْقَالَ ذَرَّةٍ شَرًّا يَرَهُ، ﴿٨﴾ ﴾

سورة الزلزلة (٧، ٨)

حاول الإنسان منذ القدم تعرّف تركيب المادّة، وقد بذل جهودًا كبيرة حتّى وصل إلى فهم تركيبها. فمّمّ تتركّب المادّة؟ وما خصائصها ومكوّناتها؟ وكيف تساهم هذه المكوّنات في تمييز خصائص الموادّ؟

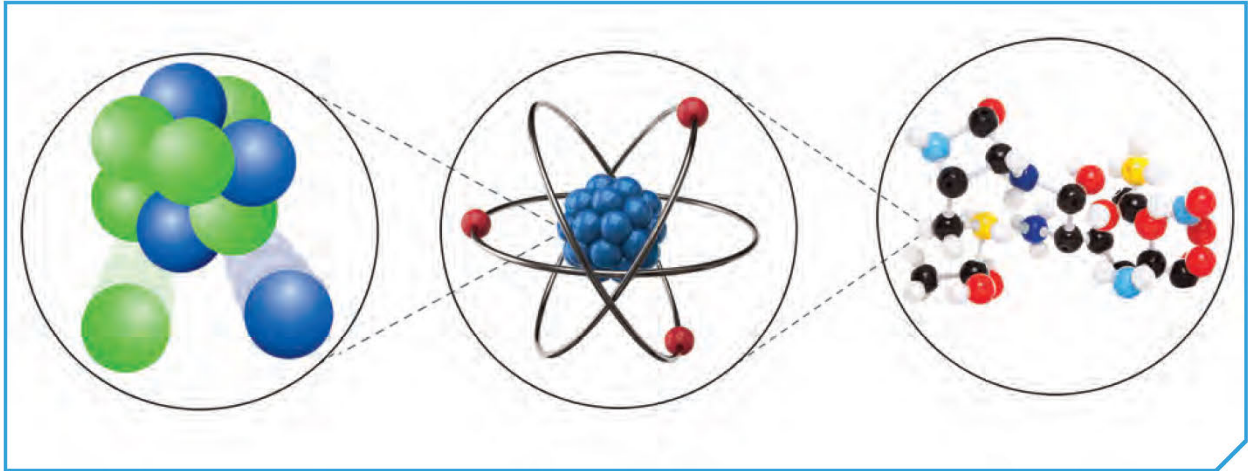

شكل (1)



يتكوّن كلّ شيء من حولنا من مادة، فالكتاب الموجود بين يديك والماء الذي تشربه والهواء الذي تتنفسه أمثلة على المادة، ولكنها موادّ مختلفة في صفاتها وخواصّها. ما السبب في اختلاف الموادّ في خواصّها؟

تعلّمت في الصفّ السابع أنّ المادة في الحالة الصّلبة، مثل الكتاب، تكون جزيئاتها مترابطة وتتحرّك حركة اهتزازية في مكانها، وبذلك تحافظ على شكلها وحجمها. أمّا جزيئات المادة السائلة فهي مترابطة أيضًا، ولكنها تتحرّك حركة انتقالية حيث تنزلق فوق بعضها بعضًا داخل الوعاء الموجودة فيه، وبذلك تحافظ على حجمها، لكنّ شكلها يعتمد على شكل الوعاء. وأمّا جزيئات المادة في الحالة الغازية فهي ذات ترابط ضعيف وتتحرّك حركة انتقالية عشوائية وسريعة في جميع الاتجاهات، لذا فإنّها لا تحافظ على حجمها، ويختلف شكلها باختلاف المكان الموجودة فيه.

تتميّز الموادّ بخواصّ متعدّدة كاللون والرائحة والطعم، وتتواجد في ثلاث حالات: الصّلبة والسائلة والغازية، وهي ثابتة بالنسبة للمادة الواحدة.

هل تساءلت يومًا ما الذي يجعل خواصّها ثابتة رغم تحوّلها من حالة إلى أخرى؟ تخيّل قطرة ماء صغيرة وما تحتوي عليه من جزيئات. إنّها تحتوي على عدد يقارب (10^{23}) جزيء. إنّ رقم خيالي! إذا كانت الجزيئات صغيرة جدًا للدرجة تصعب رؤيتها، فما الدليل على وجودها؟



جزيئات مادة غازية



جزيئات مادة سائلة

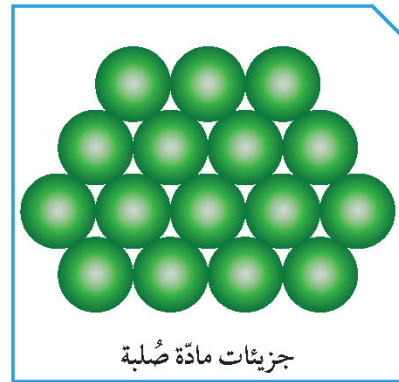

جزيئات مادة صلبة

شكل (2)



1. ضَعْ زجاجة ساعة تحتوي على قطرات من العطر في زاوية المختبر، واطركها لفترة من الزمن.

	الإحساس برائحة العطر وتبخر قطرات	ملاحظاتي
	كلا	هل تراها؟
	يدل النقص الحجم على أن هناك فراغات سمحت بانتشار الكحول الماء	فسّر

2. ضَعْ كيس الشاي في كأس يحتوي على ماء ساخن.

	يختلط الشاي مع الماء	ملاحظاتي
	يدل انتشار العطر والنقص الحجم على أن المادة تتكون من جزيئات تحتفظ بخواص المادة الطبيعية ويوجد مسافات ما بينها	فسّر

3. أضف (200) سم³ من الكحول إلى مخبر مدرج يحتوي على (300) سم³ من الماء.

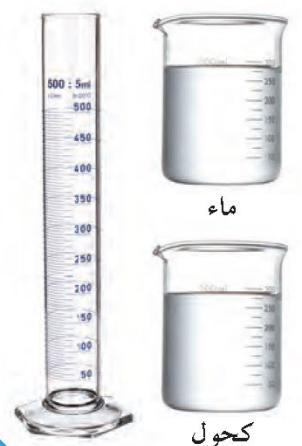
	أقل من 500 سم ³	سجّل قراءة المخبر بعد مزج السائلين.
	انتشر الكحول الماء	فسّر
	يدل انتشار رائحة العطر على أن مكونات العطر تحركت وانتشرت الهواء واحتفظت برائحة العطر.	ما دليلك على وجود الجزيئات؟



مدرستي

الكويتية

school-kw.com

تحقق من فهمك



تتكوّن المادّة من وحدات صغيرة جدًّا لا يمكن رؤيتها بالعين المجرّدة تُسمّى الجزيئات. تتحرّك جزيئات المادّة الصُّلبة وهي في مكانها، وإذا اكتسبت طاقة ما فإنّ حركة الجزيئات تزداد إلى أن تتحوّل إلى سائل، وعندما تصبح حركة الجزيئات أسهل، وتنتقل من مكان إلى آخر في حدود السائل. وعند الاستمرار بتزويدها بالطاقة، تتحوّل المادّة من الحالة السائلة إلى الحالة الغازية، وتصبح الجزيئات حرّة الحركة وتملأ المكان الذي توجد فيه.

تتميّز الموادّ بخواصّ طبيعية، مثل اللون والطعم والرائحة، وهناك موادّ موصّلة للكهرباء والحرارة، وقابلة للطرق والسحب والتشكيل كالحديد والنحاس والألومنيوم، في حين أنّ هناك موادّ أخرى لا توصل الحرارة والكهرباء (عازلة)، وغير قابلة للطرق والسحب والتشكيل، مثل الكربون والكبريت. كما تختلف الموادّ في كثافتها وقدرتها على الطفو على سطح الماء. فالموادّ الأقلّ كثافة من الماء تطفو على سطحه، في حين أنّ الموادّ الأكثر كثافة منه تنغمر فيه.

school-kw.com

بعض الموادّ الكيميائية ضارة بصحتك.



«تتكوّن قطرة الحبر من جزيئات». استدلّ على صحّة العبارة السابقة من خلال تصميم نشاط عملي.



بوضع قطرة حبر في كوب به ماء نلاحظ انتشار جزيئات الحبر بين جزيئات الماء رويدا رويدا ، ويتحرك الجزيئات ينتشر الحبر في الماء و هذا دليل على أن المادة تتكون من جزيئات تحمل خواصها

مدرستي

الكويتية

school-kw.com

وضّح بالرسم المسافات الجزيئية للمادّة في حالاتها الثلاث.



نحضر كوب زجاجي به ماء ، و نقرب الإصبع من الزجاج محاولا اختراقه فلا نستطيع لتقارب و تماسك جزيئات الزجاج ، نكرر ما سبق مع الماء فنجد أن الإصبع يتحرك داخل الماء نتيجة تباعد الجزيئات مع الإحساس بمقاومة الماء ، و نكرر ما سبق في الهواء فنجد حركة الإصبع سهلة بدون مقاومة نتيجة تباعد جزيئات الهواء أكثر من الماء



20

الحالة الغازية

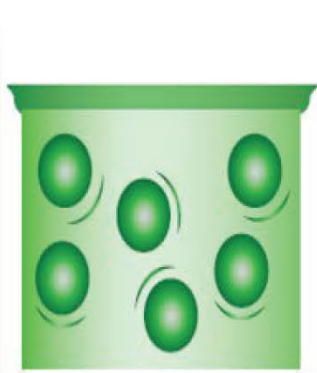

الحالة السائلة

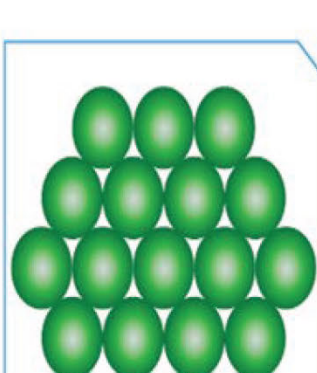

الحالة الصلبة



عرفت في صفوف سابقة أنّ الموادّ إمّا أن تكون عناصر أو مركّبات أو خليطاً من عدّة موادّ. إنّ المركّبات، كالماء والكحول، تتكوّن من جزيئات، وجزيئات المركّب الواحد متشابهة في خواصّها الطبيعية، ويمكن أن تتواجد منفردة في الطبيعة. فممّ تتركّب الجزيئات؟ وهل هناك وحدات تركيبية في الموادّ أصغر منها؟

لقد درستَ موضوع الكهرباء الساكنة في الصفّ السابع، ووجدت أنّ الموادّ تفقد الإلكترونات أو تكتسبها عند ذلكها، والإلكترونات جسيمات صغيرة سالبة الشحنة. فأين توجد هذه الجسيمات؟ وهل هي أصغر من الجزيء؟

استكشف الوحدة البنائية للمادة



شاهد الفيلم المتعلّق بالوحدة البنائية للمادة، ثمّ أجب عن الأسئلة التالية.

1. ممّ يتكوّن الجزيء؟

يتكوّن من ذرة أو أكثر (الذرات متشابهة لجزيء العنصر , ومختلفة لجزيء المركب)

2. ما مكوّنات الذرّة؟

البروتونات والنيوترونات والإلكترونات

3. أين توجد النواة؟ وممّ تتكوّن؟

داخل الذرة وتتكون من بروتونات ونيوترونات

4. ماذا نسّمى عدد البروتونات فيها؟

العدد الذري

5. ماذا نسّمى مجموع عدد البروتونات والنيوترونات في الذرّة؟

العدد الكتلي

6. كيف تتوزّع الإلكترونات حول النواة؟

عدد الإلكترونات = عدد البروتونات

صمّم نموذجًا لذرة عنصر تختاره بنفسك مستخدمًا الصلصال، وأي مواد أخرى لازمة، ثم ارسم تصميمك.

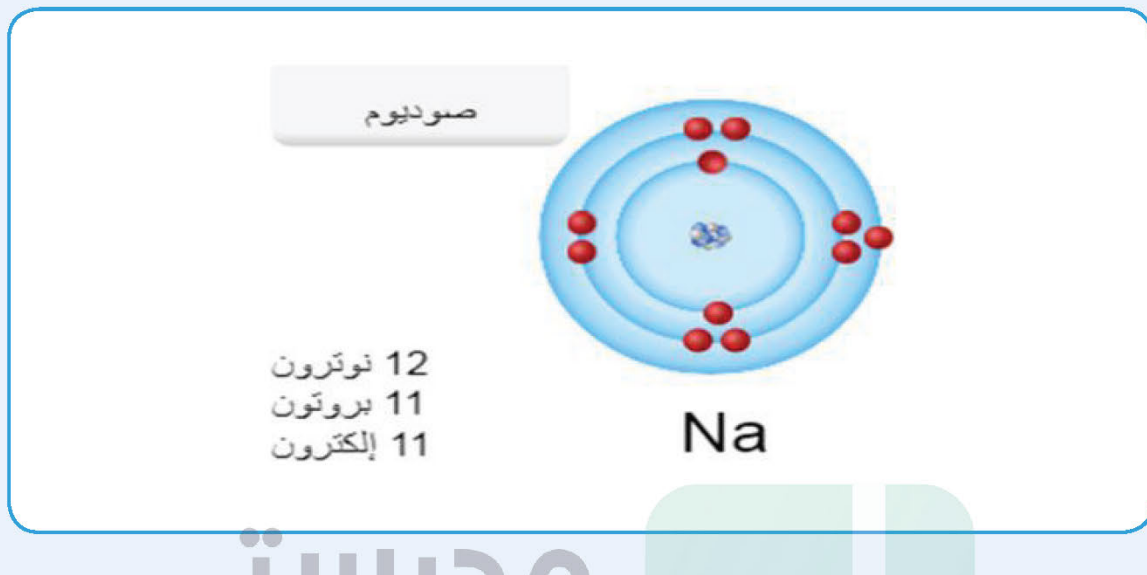

تحقق من فهمك

نحن لا نستطيع أن نرى الذرة لأنها متناهية الصغر، وتتكوّن من جسيمات أصغر منها بكثير. وقد اهتمّ العلماء بمعرفة المزيد عنها، وقاموا بدراسات وتجارب عديدة توصلوا من خلالها، وكما يشير الفيلم، إلى أنّ هناك عدّة جسيمات تتكوّن منها الذرات، وأنّ لكلّ ذرة عنصر عددًا من البروتونات مختلف عن ذرات العناصر الأخرى، ويسمّى هذا العدد من البروتونات «العدد الذري للعنصر».

كما وجد أنّ عدد البروتونات يساوي عدد الإلكترونات في الذرات، ولكن كتلة الذرة أكبر من مجموع كتل البروتونات والإلكترونات الموجودة فيها. وقد تبين لاحقًا أنّ هذا الفرق يعود إلى وجود جسيمات عديمة الشحنة سمّيت «النيوترونات». وقد اصطلح على تسمية مجموع عدد البروتونات والنيوترونات في نواة ذرة عنصر ما بالعدد الكتلي.

يتّضح ممّا سبق أنّ هناك ثلاثة مكوّنات للذرة، هي البروتونات والنيوترونات والإلكترونات. ماذا تعرف عن هذه المكوّنات؟ وكيف ترتّب داخل الذرات؟ وفيم تشابه؟ وفيم تختلف؟

قارن بين مكونات الذرة



1. أدرس الجدول التالي، ثم أجب عن الأسئلة.

الشحنة الكهربائية	الكتلة	الرمز	الجسيم
+	(1)	p	بروتون
عديم الشحنة	(1)	n	نيوترون
-	$\frac{1}{1840}$	e	إلكترون

* قارن بين كتلة البروتون والنيوترون والإلكترون.

كتلة البروتون وكتلة النيوترون متساويتان وكتلة الإلكترون أصغر منهما

* أين تتركز كتلة الذرة؟ فسّر إجابتك.

نواتها بسبب تساوي عدد البروتونات والنيوترونات والنواة ولأن كتلة الإلكترونات صغيرة جداً

* ما شحنة الذرة؟ فسّر إجابتك.

الذرة متعادلة كهربائياً لأن شحنة البروتون = شحنة الإلكترون

2. أدرس الشكلين التاليين، ثم أكمل الجدول.

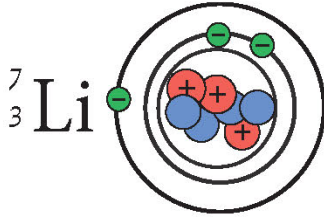

العنصر	عدد البروتونات (العدد الذري)	عدد الإلكترونات	عدد النيوترونات	العدد الكتلي
${}^1_1\text{H}$	(1)	1	صفر	(1)
${}^7_3\text{Li}$	(3)	3	4	(7)
${}^{23}_{11}\text{Na}$	11	(11)	(12)	23

* بين كيف تتوزع الإلكترونات حول نواة ذرة كل عنصر.

عدد الإلكترونات = عدد البروتونات



الذرة أصغر وحدة بنائية في العنصر، وتتكوّن من قسمين أساسيين: القسم الأوّل هو النواة وهي عبارة عن جسيم صغير الحجم، شحنتها موجبة، موجودة في مركز الذرة، وتحتوي على البروتونات موجبة الشحنة والنيوترونات عديمة الشحنة، أمّا القسم الثاني فهو الإلكترونات التي تتحرّك بسرعة عالية جدًّا في مستويات محدّدة حول نواة الذرة تُعرّف بالمدارات (مستويات الطاقة) وشحنتها سالبة.



شكل (3)

تتركز كتلة الذرة في النواة لأنّها تضمّ البروتونات والنيوترونات، وكتلتاهما متقاربتان، فكتلة البروتون تساوي (1840) ضعفًا من كتلة الإلكترون. ونظرًا لعدم قدرتنا على قياس كتلة الذرة مباشرة، فقد لجأ العلماء إلى مقارنة كتل الذرات، ووجدوا أنّ كتلة ذرة الليثيوم مثلًا تساوي (7) أضعاف كتلة ذرة الهيدروجين. إرجع إلى الجدول السابق وحاول اكتشاف السبب.

*** العدد الذري:** وهو عدد البروتونات التي توجد داخل نواة ذرة العنصر.

*** العدد الكتلي:** وهو مجموع عدد البروتونات والنيوترونات داخل نواة ذرة العنصر. تتوزّع الإلكترونات حول أنوية العناصر بحيث يتسع المدار الأوّل لإلكترونين كحدّ أقصى، والمدار الثاني لثمانية إلكترونات، وما زاد عن ذلك يدخل في المدار الثالث. وهناك سعة خاصّة بكلّ مدار ستعرّف عليها في المستقبل. يمكنك أن تبحث في الشبكة العنكبوتية لمعرفة التطوّرات التي مرّ بها العلماء في اكتشافهم الذرة ومكوّناتها.

اللبس القفّازات عندما تستخدم الصلصال.



1. ابحث عن العدد الذري والعدد الكتلي لكل عنصر من العناصر التالية: الأكسجين، الهيليوم والكبريت.

الأكسجين 8 - الهيليوم 2 - الكبريت 16

2. أرسم خريطة مفاهيم تبين فهمك لمكوّنات الذرّة وعلاقتها بكلّ من العناصر والمركّبات.

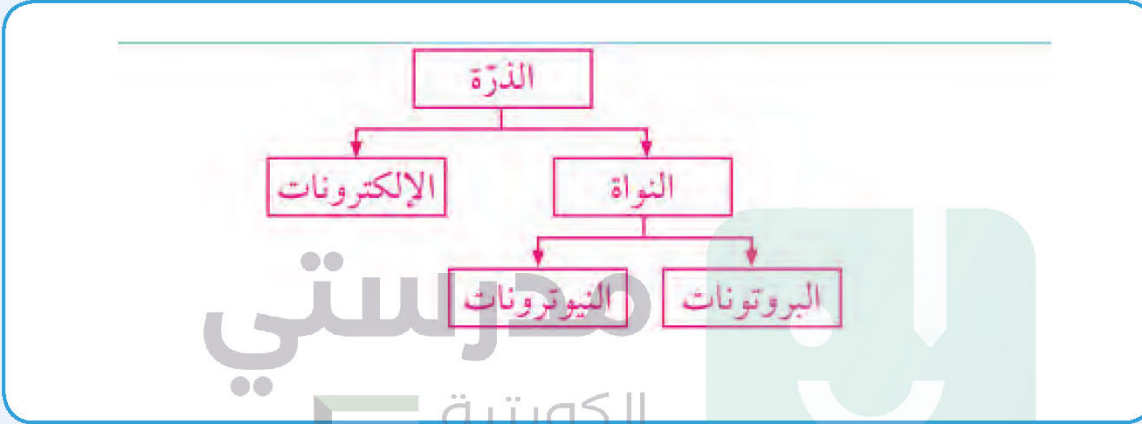

العدد	الرمز
(-12)	Z
(12)	X
(+12)	Y

3. تمثّل الرموز في الجدول المقابل مكوّنات ذرّة المغنيسيوم (Mg).

* الرمز (X) يمثّل النيوترونات

* الرمز (Z) يمثّل البروتونات

* الرمز (Y) يمثّل الإلكترونات

* العدد الكتلي لذرّة المغنيسيوم = 24

ناقش أهميّة الذرّة في حياة الإنسان.
يترك للطالب





تطلب منك والدتك أحياناً أن تشتري مستلزمات المنزل، وتزوّدك بقائمة تعدّها عند ذهابك إلى الجمعية التعاونية. هل تستطيع الحصول على محتوى هذه القائمة الطويلة بسهولة؟ كيف؟ هل تعلم أن لعلماء الكيمياء قائمة طويلة من العناصر مختلفة الخواص؛ فبعضها أكثر نشاطاً، لأنّها تدخل في التفاعلات لتكوين المركّبات الكيميائية، وبعضها أقلّ نشاطاً، ولا يكون بعضها الآخر مركّبات، لأنّه لا يدخل في التفاعلات الكيميائية. ولذلك سعوا على مرّ العصور إلى ترتيب العناصر حتّى نجحوا في تصميم جدول، تظهر فيه العناصر وخواصّ كلّ منها، في نموذج متكرّر ومنتظم، يُسمّى الجدول الدوري الحديث.

ما المبدأ الذي استُخدم في ترتيب العناصر في الجدول الدوري؟ وما الهدف من هذا الترتيب؟ وما مكونات الجدول الدوري الحديث؟



كيف نستقرئ مكونات الجدول الدوري الحديث؟



أدرس الجدول الدوري جيداً ثم أحب عمّا يلي:

العناصر النبيلة هي عناصر مستقرة
بسبب امتلاء مستوياتها الخارجي
بالإلكترونات.

فلزّ
شبه فلزّ
لا فلزّ

العدد الذري
رمز العنصر
اسم العنصر
الكتلة الذرية

Hydrogen
H
1.01

	1A	2A	3B	4B	5B	6B	7B	8B	1B	2B	3A	4A	5A	6A	7A	8A																
1	1 H Hydrogen 1.01															2 He Helium 4.00																
2	3 Li Lithium 6.94	4 Be Beryllium 9.01													9 F Fluorine 19.00	10 Ne Neon 20.18																
3	11 Na Sodium 22.99	12 Mg Magnesium 24.31									13 Al Aluminum 26.98	14 Si Silicon 28.09	15 P Phosphorus 30.97	16 S Sulfur 32.07	17 Cl Chlorine 35.45	18 Ar Argon 39.95																
4	19 K Potassium 39.10	20 Ca Calcium 40.08	21 Sc Scandium 44.96	22 Ti Titanium 47.88	23 V Vanadium 50.94	24 Cr Chromium 52.00	25 Mn Manganese 54.94	26 Fe Iron 55.85	27 Co Cobalt 58.93	28 Ni Nickel 58.69	29 Cu Copper 63.55	30 Zn Zinc 65.39	31 Ga Gallium 69.72	32 Ge Germanium 72.61	33 As Arsenic 74.92	34 Se Selenium 78.96	35 Br Bromine 79.90	36 Kr Krypton 83.80														
5	37 Rb Rubidium 85.47	38 Sr Strontium 87.62	39 Y Yttrium 88.91	40 Zr Zirconium 91.22	41 Nb Niobium 92.91	42 Mo Molybdenum 95.94	43 Tc Technetium (98)	44 Ru Ruthenium 101.07	45 Rh Rhodium 102.91	46 Pd Palladium 106.42	47 Ag Silver 107.87	48 Cd Cadmium 112.41	49 In Indium 114.82	50 Sn Tin 118.71	51 Sb Antimony 121.76	52 Te Tellurium 127.60	53 I Iodine 126.90	54 Xe Xenon 131.29														
6	55 Cs Cesium 132.91	56 Ba Barium 137.33		72 Hf Hafnium 178.49	73 Ta Tantalum 180.95	74 W Tungsten 183.84	75 Re Rhenium 186.21	76 Os Osmium 190.23	77 Ir Iridium 192.22	78 Pt Platinum 195.08	79 Au Gold 196.97	80 Hg Mercury 200.59	81 Tl Thallium 204.38	82 Pb Lead 207.20	83 Bi Bismuth 208.98	84 Po Polonium (209)	85 At Astatine (210)	86 Rn Radon (222)														
7	87 Fr Francium (223)	88 Ra Radium (226)		104 Rf Rutherfordium (261)	105 Db Dubnium (268)	106 Sg Seaborgium (271)	107 Bh Bohrium (272)	108 Hs Hassium (270)	109 Mt Meitnerium (276)	110 Ds Darmstadtium (281)	111 Rg Roentgenium (280)	112 Cn Copernicium (285)	113 Nh Nihonium (284)	114 Fl Flerovium (289)	115 Mc Moscovium (289)	116 Lv Livermorium (293)	117 Ts Tennessine (294)	118 Og Oganesson (294)														
			57 La Lanthanum 138.91	58 Ce Cerium 140.12	59 Pr Praseodymium 140.91	60 Nd Neodymium 144.24	61 Pm Promethium (145)	62 Sm Samarium 150.36	63 Eu Europium 151.97	64 Gd Gadolinium 157.25	65 Tb Terbium 158.93	66 Dy Dysprosium 162.50	67 Ho Holmium 164.93	68 Er Erbium 167.26	69 Tm Thulium 168.93	70 Yb Ytterbium 173.04	71 Lu Lutetium 174.97	89 Ac Actinium (227)	90 Th Thorium 232.04	91 Pa Protactinium 231.04	92 U Uranium 238.03	93 Np Neptunium (237)	94 Pu Plutonium (244)	95 Am Americium (243)	96 Cm Curium (247)	97 Bk Berkelium (247)	98 Cf Californium (251)	99 Es Einsteinium (252)	100 Fm Fermium (257)	101 Md Mendelevium (288)	102 No Nobelium (259)	103 Lr Lawrencium (262)

اللانثانيدات
الأكتنيدات

1. ما عدد الصفوف الأفقية في الجدول الدوري الحديث (الدورات)؟	عدد الأعمدة الرأسية في الجدول الدوري الحديث (المجموعات)؟
7	18 منها 8 أعمدة للمجموعة أ و 10 أعمدة للمجموعة ب

2. استدل على البيانات الموجودة من الشكل الذي أمامك، ثم اكتبها في المكان المناسب.
(يحتوي الجدول الدوري على أكثر من 100 عنصر، ولكل عنصر مربع منفصل).

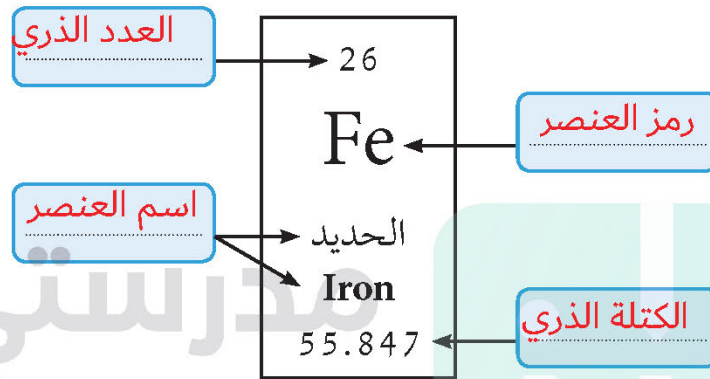

3. كيف تم ترتيب العناصر وتصنيفها في الجدول الدوري الحديث؟ ومن أي جهة تبدأ في الجدول الدوري؟

على حسب العدد الذري حيث يزداد بروتون واحد من اليسار لليمين

- نلاحظ في الجدول الدوري أن المجموعات قُسمت إلى مجموعات يُشار إليها بالرمز (A)، مرقّمة من 1 إلى 8، ومجموعات يُشار إليها بالرمز (B) تتكوّن من 10 أعمدة. تذكر أن الإلكترونات في الذرة تُوزع في 7 مستويات رئيسة حول النواة.
- * المستوى الأول الأقرب إلى النواة: يتشبع بـ 2 إلكترون ويستقرّ بـ 2 إلكترون.
 - * المستوى الثاني: يتشبع بـ 8 إلكترونات ويستقرّ بـ 8 إلكترونات.
 - * المستوى الثالث: يتشبع بـ 18 إلكترونًا ويستقرّ بـ 8 إلكترونات.

7A

3	9
Li	F
11	17
Na	Cl

استكشف أكثر عن العناصر في المجموعة



قارن بين الترتيب الإلكتروني للعناصر في المجموعة كما في الشكل.

1. جد عدد إلكترونات المستوى الخارجي من خلال التوزيع الإلكتروني لكل عنصر.

المجموعة 1A	المجموعة 7A
${}_3\text{Li}$ 2, 1	${}_9\text{F}$ 2, 7
عدد إلكترونات المستوى الخارجي ¹ =	عدد إلكترونات المستوى الخارجي ⁷ =
${}_{11}\text{Na}$ ^{2,8,1}	${}_{17}\text{Cl}$ ^{2,8,7}
عدد إلكترونات المستوى الخارجي ¹ =	عدد إلكترونات المستوى الخارجي ⁷ =

استنتاجي:

عدد إلكترونات المستوى الخارجي لعناصر المجموعة الواحدة متشابهة

2. ما العلاقة بين عدد إلكترونات المستوى الخارجي ورقم المجموعة؟

عدد إلكترونات المستوى الخارجي يدل على رقم المجموعة للعنصر

إذا تشابهت العناصر في عدد إلكترونات المستوى الخارجي (الأخير) فإنها تتشابه في خواصها الكيميائية.



عناصر الدورة الثالثة من الجدول الدوري الحديث في الجدول التالي.

$_{11}\text{Na}$	$_{12}\text{Mg}$	$_{13}\text{Al}$	$_{14}\text{Si}$	$_{15}\text{P}$	$_{16}\text{S}$	$_{17}\text{Cl}$	$_{18}\text{Ar}$
2, 8, 1	2, 8, 2	2, 8, 3	2, 8, 4	2, 8, 5	2, 8, 6	2, 8, 7	2, 8, 8

أكمل التوزيع الإلكتروني لعناصر الدورة الثالثة من اليسار إلى اليمين في الجدول الدوري الحديث كما في الجدول السابق، ثم أجب عما يلي:

1. تدرّج العدد الذري للعناصر (يزداد - يقل)
2. عدد مستويات الطاقة
3. الخواصّ الفلزية
4. الخواصّ اللافلزية

يزداد العدد الذري لكل عنصر بعدد بروتون واحد من اليسار لليمين الجدول الدوري

استنتاجي:

تقل الخواصّ الفلزية بازياد العدد الذري وتزداد الخواصّ اللافلزية بازياد العدد الذري خلال الدورة الواحدة من اليسار لليمين

إذا علمت أنّ عدد إلكترونات المستوى الخارجي يدلّ على رقم المجموعة، وعدد مستويات الطاقة يدلّ على رقم الدورة التي يقع فيها العنصر، فكيف يمكنك أن تحدّد موقع العنصر في الجدول الدوري؟

1. أكمل الجدول التالي لتحديد كلاً من الدورة والمجموعة التي يقع فيها كل عنصر.

رمز العنصر	التوزيع الإلكتروني	عدد مستويات الطاقة	رقم الدورة	عدد إلكترونات المستوى الخارجي	رقم المجموعة
$_{3}\text{Li}$	2, 1	2	2	1	1
$_{12}\text{Mg}$	2, 8, 2	3	3	2	2
$_{16}\text{S}$	2, 8, 6	3	3	6	6

2. قارن بين عدد الدورات في الجدول الدوري وعدد مستويات الطاقة في الذرة.



تحقق من فهمك



رُتبت عناصر الجدول الدوري حسب تزايد العدد الذري للعنصر من اليسار إلى اليمين؛ بحيث تزيد كل ذرة بروتونًا واحدًا عن الذرة التي تسبقها في الترتيب. وكل عنصر له مربع منفصل عن بقية العناصر، ويحوي بيانات مهمة، مثل العدد الذري واسم العنصر ورمزه والكتلة الذرية.

يخرج من الدورة السادسة صف من العناصر يُسمى اللانثانيدات، ويخرج من الدورة السابعة صف من العناصر يُسمى الأكتينيدات. وهذه العناصر توضع بصورة منفصلة للحفاظ على الجدول من الاتساع الزائد.

الدورات	المجموعات
* عددها 7 صفوف، بالإضافة إلى دورتين فرعيتين.	* عددها 18 عمودًا (A, B).
* تنخفض الخاصية الفلزية من اليسار إلى اليمين.	* تتشابه عناصر المجموعة الواحدة من حيث خواصها.
* يدل عدد مستويات الطاقة في ذرة العنصر على رقم الدورة.	* تتشابه عناصر المجموعة الواحدة من حيث عدد إلكترونات المستوى الخارجي.
* تدرج عناصر الدورة وفق خواصها.	* يدل عدد إلكترونات مستوى الطاقة الخارجي في ذرة العنصر على رقم المجموعة في عناصر المجموعة (A).
* تتشابه عناصر الدورة الواحدة من حيث عدد مستويات الطاقة الرئيسة.	

تم تحميل الملف من موقع مدرستي الكويتية

مدرستي
الكويتية
school-kw.com



ننصح بأفضل مذكرة
مذكرات النجاح

حمل تطبيق مدرستي الكويتية



Download on the
App Store



GET IN ON
Google Play



1. يمثّل الشكل التالي التوزيع الإلكتروني لعنصر افتراضي رمزه Q:
حدّد في الجدول الذي أمامك موقع العنصر Q.

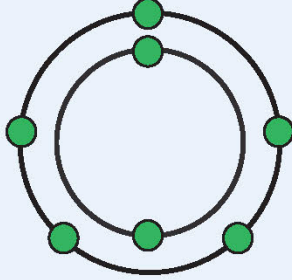

فسّر إجابتك:

التوزيع الإلكتروني للعنصر هو 2,5

عدد الإلكترونات المستوى الخارجي يدل على رقم المجموعة أ (5) وعدد مستويات الطاقة يدل على رقم الدورة (2)

2. يمثّل الشكل التالي نموذج الجدول الدوري. أدرسه جيّداً، ثمّ أجب عن الأسئلة التي تليه:

1 H																				2 He	
3 Li	4 Be																				10 Ne
11 Na	12 Mg																				18 Ar

(أ) ضعّ العناصر التالية في مكانها المناسب من الجدول الدوري الحديث.

فسّر إجابتك : O₈ : التوزيع الإلكتروني 2,6

11 Na : التوزيع الإلكتروني 2,8,1

16 S : التوزيع الإلكتروني 2,8,6

3Li : التوزيع الإلكتروني 2,1

نجد أن عدد إلكترونات المستوى الخارجي يدل على رقم المجموعة A وأيضا عدد مستويات الطاقة يدل على رقم الدورة .

كما أن الجدول الدوري رتب على حسب زيادة العدد الذري في الدورة الواحدة بعدد بروتون واحد

(ب) ما أوجه الشبه والاختلاف بين العنصرين $_{9}F$ - $_{17}Cl$ ؟ فسّر إجابتك.

التشابه العنصران موجودان في المجموعة السابعة لأن يتشابهون في عدد

إلكترونات المستوى الخارجي كما أن المجموعة الواحدة تتشابه في

الخواص الكيميائية

الاختلاف: يختلفون في موقع الدورة بسبب اختلاف عدد مستويات الطاقة؛

ويختلف العدد الذري



إمّا أن تكون المادة عنصراً إمّا مركّباً. يوجد العنصر:

1. في حالة منفردة، في الغازات النبيلة كالهيليوم He، النيون Ne، الأرجون Ar
2. في حالة صلبة، في الفلزّات كالألومنيوم Al والنحاس Cu والحديد Fe
3. في صورة جزيئية كمعظم جزيئات العناصر الغازية التي تتكوّن من ذرتين مرتبطتين، مثل:
 H_2, Cl_2, N_2, O_2
4. في صورة جزيئية كبعض العناصر اللافلزية، التي تحوي جزيئاتها أكثر من ذرتين، مثل الكبريت S، الكربون C، الفسفور P.

أمّا في المركّبات، فيتكوّن الجزيء من نوعين أو أكثر من ذرات العناصر المكوّنة له. صمّم نموذجاً للصيغة الجزيئية للموادّ في الجدول التالي:

الماء H_2O	الهيليوم He	الأكسجين O_2
		

قد تتساءل كيف ترتبط ذرتان من العنصر نفسه لتكوّنا جزيئاً منه، مثل جزيء الأكسجين O_2 ، أو كيف ترتبط ذرات العناصر المختلفة لتكوين مركّبات، مثل الماء H_2O أو ملح الطعام NaCl. من خلال دراستك الجدول الدوري الحديث، لاحظت أنّ العناصر النبيلة تقع في المجموعة (8A)، وهي أكثر العناصر استقراراً؛ لأنّ المستوى الخارجي لذراتها ممتلئ بالإلكترونات. أمّا العناصر الأخرى، فتميل إلى الارتباط بعناصر غيرها لتصل إلى حالة الاستقرار، إمّا بالانتقال أم بالمشاركة مع ذرات العناصر المرتبطة بها. فما الرابطة الكيميائية؟



1. أدرس الشكل التالي جيّداً، ثمّ أجب عمّا يليه:

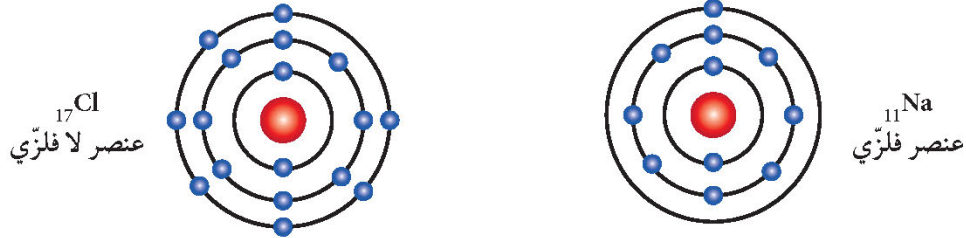

وجه المقارنة	الصوديوم	الكلور
كم عدد إلكترونات المستوى الخارجي؟	1	1

لا، لأن المستوى الخارجي غير مستقر، ذرة الكلور تحتاج أن تفقد 7 إلكترونات أو تكتسب واحد إلكترون لتصل إلى حالة استقرار

لا، لأن المستوى الخارجي غير مستقر، ذرة الصوديوم تحتاج أن تفقد إلكترون أو تكتسب 7 إلكترونات لتصل إلى حالة استقرار

هل الذرة مستقرة؟ ولماذا؟

(ترتبط الذرات بعضها ببعض باكتساب إلكترون أو أكثر.)

2. أدرس الشكل التالي بعد ارتب

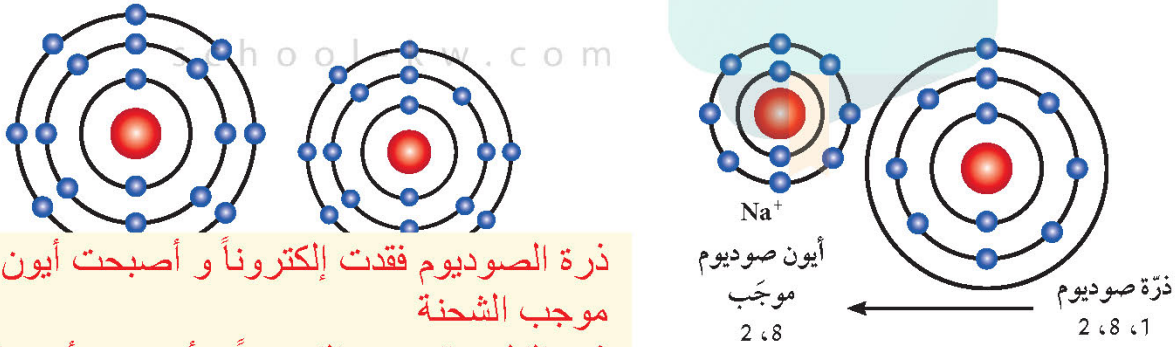

ذرة الصوديوم فقدت إلكترونات وأصبحت أيون صوديوم موجب الشحنة
ذرة الكلور اكتسبت إلكترونات وأصبحت أيون كلوريد سالب الشحنة

ملاحظاتي

5- فسر تحول الذرة المتعادلة قبل الإرتباط إلى أيون (موجب - سالب) بعد الأرتباط؟

حتى تصل إلى حالة استقرار : ذرة الصوديوم عندما فقدت إلكترونات وأصبح عدد البروتونات أكثر من عدد الإلكترونات فأصبحت موجبة ، أما ذرة الكلور عندما اكتسبت إلكترونات أصبح عدد البروتونات أقل من عدد الإلكترونات فيها ، فأصبحت مشحونة بشحنة سالبة.

حجم الأيون سالب أكبر من الذرة لأن النواة لا يمكنها أن تجذب العدد الأكبر من الإلكترونات بقوة وإحكام

حجم الأيون الموجب أقل من حجم الذرة لأن النواة تجذب الإلكترونات المتبقية بقوة أكثر

6- في الشكل (ب) قارن بين حجم الذرة وحجم الأيون مع التفسير؟

ذرة التي فقدت أو اكتسبت إلكترونات أو أكثر بالمستوى الخارجي

ما هو الأيون؟

الرابطة الكيميائية هي قوة التماسك التي ترتبط ذرات العناصر مع بعضها لتصل إلى حالة الاستقرار

استنتاجي

هل تصلح هذه الرابطة للربط بين ذرّة هيدروجين H وذرّة هيدروجين H أخرى لثة جزيء الهيدروجين؟ فكّر.

تحقق من فهمك



الأيون هو الذرّة التي فقدت أو اكتسبت إلكترونًا أو أكثر من مستواها الخارجي للوصول إلى حالة الاستقرار.

الأيون الموجب

تميل العناصر الفلزّية لفقد إلكترون أو أكثر، لتصبح مشحونة بشحنة موجبة، وإذا فقدت إلكترونين تصبح مشحونة بشحنتين موجبتين، ويكون حجم الأيون الموجب أصغر من حجم الذرّة المتعادلة.

الأيون السالب

معظم العناصر اللافلزّية لديها القابلية لاكتساب الإلكترونات، لتصبح مشحونة بشحنة سالبة، وإذا اكتسبت إلكترونين تصبح مشحونة بشحنتين سالبتين ويكون حجم الأيون السالب أكبر من حجم الذرّة المتعادلة. (باستثناء العناصر النبيلة)

الرابطة الكيميائية هي قوّة التماسك التي تربط الذرّات أو الأيونات مع بعضها البعض.

الرابطة الأيونية هي قوّة التجاذب الكهربائي الساكن بين الأيونات المختلفة في نوع الشحنات.



تحدث حولنا الكثير من التغيرات؛ إذ يتعرّض الحديد للصدأ، وتنصهر الشمعة عند اشتعال فتيلها، هذه التغيرات هي تغيرات فيزيائية أو تغيرات كيميائية. عندما تحدث بعض التغيرات للمادة، تؤدي إلى تكون مادة جديدة تختلف عن المادة الأصلية في خواصها الكيميائية، وذلك ما يُعرّف بالتغير الكيميائي. ضَع علامة (✓) أمام التغيرات الكيميائية في الجدول التالي:

التقاط صورة فوتوغرافية	احتراق الوقود	إعداد السلطة	انصهار الجبنة	تقطيع الكعك	هضم الطعام
(✓)	(✓)				(✓)

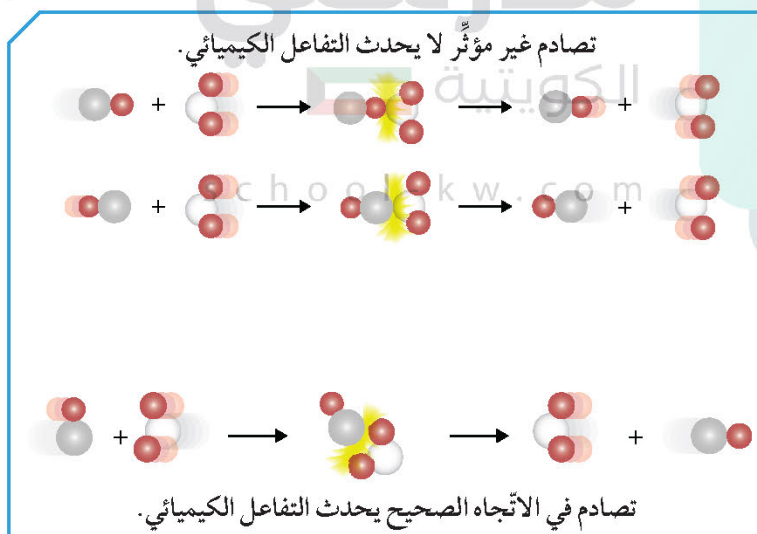

شكل (4)

حدوث التغيرات السابقة ناتجة عن تكسير في الروابط الكيميائية بين الذرات أو الأيونات فتتكوّن روابط جديدة بين الذرات تنتج عنها مادة جديدة، وهو ما نطلق عليه اسم التفاعل الكيميائي.

في التفاعل الكيميائي يعاد ترتيب ذرات العناصر من جديد، ولا بدّ من حدوث تصادم بين الجسيمات عبر

طاقة حركية كافية وفي الاتجاه الصحيح حتى تتكوّن المواد الناتجة. وبذلك يحدث التفاعل الكيميائي كما هو موضح في الشكل (4).

لا يمكنك أن تشاهد تكسير الروابط الكيميائية أو تكوينها، على الرغم من حدوثها بشكل مستمرّ. كيف تستدلّ على حدوث التفاعل الكيميائي؟

1. هل توجد دلائل أو علامات تساعدنا على معرفة حدوث التفاعلات الكيميائية؟



كيف يمكنك الاستدلال على حدوث تفاعل كيميائي؟

	<p>1. أضف 10 mL من محلول كلوريد الصوديوم NaCl إلى 10 mL من محلول نترات الفضة AgNO_3.</p>
	<p>2. أضف حمض الهيدروكلوريك المخفف (HCl) إلى رقائق قليلة من الخارصين (Zn) في أنبوبة اختبار، ثم صَع على فوهة الأنبوبة بالوناً.</p>
	<p>ملاحظاتي: يتكون راسب أبيض من كلوريد الفضة ملاحظاتي: ظهور فقاعات غازية فينتفخ البالون بالغاز أو تصاعد غاز فينتفخ البالون </p>



محلول اليود



محلول النشا

3. أضف قطرات من محلول اليود (I_2) إلى كأس فيها محلول النشا.

ملاحظاتي:

يتغير لون محلول اليود من البني إلى اللون الأزرق



مخبر جمع الغازات
مملوء بالأكسجين



شريط مغنيسيوم
ملعقة الاحتراق

4. أشعل شريط المغنيسيوم (Mg) باستخدام ملعقة الاحتراق، ثم ضعه في مخبر مملوء بغاز الأكسجين (O_2).

ملاحظاتي:

يتوهج شريط المغنيسيوم بشدة ويظهر ضوء أبيض وتتكون مادة بيضاء أكسيد المغنيسيوم

استنتاجي

يمكن الاستدلال على حدوث التفاعل الكيميائي من خلال بعض الأدلة التالية
تكون راسب - ظهور فقاعات غازية
- تغير اللون - خروج طاقة ضوئية أو حرارية



هل هناك أدلة أخرى على حدوث تفاعل كيميائي؟

عند حدوث التفاعلات الكيميائية تحدث تغييرات في الطاقة، ولكن قد تتساءل ما أنواع التفاعلات الكيميائية؟

ما أنواع طاقة التفاعلات الكيميائية؟

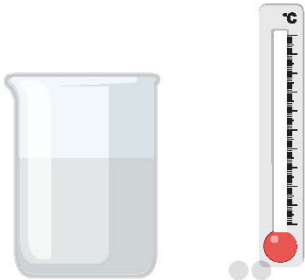

استقص أنواع الطاقة في التفاعلات الكيميائية من خلال إجرائك التجارب التالية:

<p>(1)</p>  <p>كأس (أ) فيها حمض الهيدروكلوريك المخفف</p> <p>ترموتر لقياس درجة الحرارة</p>	<p>1. ضع الترمومتر في الكأس (أ)، ثم انتظر حتى ثبات درجة الحرارة، ولاحظ قياسها قبل التفاعل.</p> <p>ملاحظاتي:</p> <p>تتوقف على حسب نتائج المتعلم</p> <p>ولكن يجب ان تكون درجة الحرارة بعد التفاعل أعلى</p>
 <p>كأس (ب) فيها محلول هيدروكسيد الصوديوم المخفف</p> <p>كأس (أ) فيها حمض الهيدروكلوريك المخفف</p>	<p>* أضف محلول هيدروكسيد الصوديوم (NaOH) المخفف من الكأس (ب) إلى الكأس (أ)، وانتظر ثبات درجة الحرارة، ولاحظ قياسها بعد التفاعل.</p> <p>ملاحظاتي:</p> <p>درجة الحرارة بعد التفاعل أعلى</p>
<p>* ما نوع الطاقة في التفاعل الكيميائي السابق؟</p>	

طاردة للطاقة

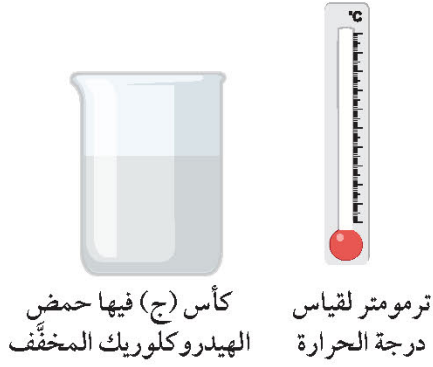

(2) 2. ضَع الترمومتر في الكأس (ج)، ثم انتظر حتى ثبات درجة الحرارة، ولاحظ قياسها قبل التفاعل

ملاحظاتي:

يتوهج شريط المغنيسيوم بشدة
ويظهر ضوء أبيض وتتكون مادة
بيضاء أكسيد المغنيسيوم



* أضف بيكربونات البوتاسيوم (KHCO_3) إلى الكأس (ج)، وانتظر ثبات درجة الحرارة، ولاحظ قياسها بعد التفاعل.

ملاحظاتي:

درجة الحرارة بعد التفاعل أقل

ماص للطاقة

* ما نوع الطاقة في التفاعل الكيميائي السابق؟

تفاعل طارد للطاقة هي التي يصاحبها انطلاق طاقة مع النواتج التفاعل
تفاعل ماص للطاقة هي التي يصاحبها امتصاص طاقة أثناء التفاعل الكيميائي

استتاجي من النشاط رقم (1) والنشاط رقم (2)

إحرص على استخدام النظارات الواقية والكمادات أثناء إجراء التجارب العملية من أجل سلامتك.





التفاعل الكيميائي: هو تكسير الروابط الكيميائية بين الذرات أو الأيونات وتكوّن روابط جديدة بين الذرات أو الأيونات المختلفة.

بعض الأدلة على حدوث التفاعل الكيميائي

ظهور فقاعات غازية

انطلاق طاقة

تغيّر اللون

تكوّن راسب

تفاعلات ماصة للطاقة

تفاعلات كيميائية
يُصاحبها امتصاص للطاقة
خلال التفاعل الكيميائي.

مثل البناء الضوئي - طهي
الطعام - التقاط صورة
فوتوغرافية

تفاعلات طاردة للطاقة

تفاعلات كيميائية
يُصاحبها انطلاق للطاقة مع
نواتج التفاعل.

مثل توهج شريط مغنيسيوم
مشتعل - التنفس - احتراق
الغاز الطبيعي



1. وضع خالد قطعة صغيرة من الصوديوم في كأس به ماء. فلاحظ احتراقاً وتوهجاً في قطعة الصوديوم. برأيك هل حدث تفاعل كيميائي؟

فسّر إجابتك:

نعم بسبب ظهور شرارة كهربائية من ادلة حدوث التفاعل الكيميائي و يصاحبه تفاعل طارد للطاقة

2. أكمل الجدول التالي:

مادة أصلية ← مادة جديدة + طاقة	مادة أصلية ← مادة جديدة + طاقة	نوع الطاقة
ماص للطاقة	طاردة للطاقة	
صنّف الأمثلة التالية حسب نوع طاقة التفاعل (البناء الضوئي - احتراق الغاز الطبيعي - التنفس - التحليل الكهربائي للماء)		
البناء الضوئي - التحليل الكهربائي للماء	احتراق الغاز الطبيعي - التنفس	



تعلمت سابقاً أنواع الطاقة المصاحبة للتفاعلات الكيميائية. لا تفنى الطاقة ولا تُستحدث من العدم، إنما تتحوّل من صورة إلى أخرى، وهذا ما يُعرّف بقانون بقاء الطاقة. كذلك لا تختفي ذرات أيّ عنصر بعد التفاعل. فإذا افترضنا أن التفاعل الكيميائي فيه عدد ذرات يساوي 6 لكلّ عنصر من المواد المتفاعلة، يجب أن يساوي عدد ذرات العنصر نفسه في المواد الناتجة عنه 6، وهذا ما يُعرّف بقانون بقاء الكتلة، وهو ينصّ على أن «مجموع كتل المواد الداخلة في التفاعل يساوي مجموع كتل المواد الناتجة عن التفاعل».

عندما تكتب وصفاً لفظياً لتفاعل كيميائي، تلاحظ أنّك تكتب بشكل مطوّل وتستغرق وقتاً أكثر حتى تصفه وتوضح فيه اتجاه التفاعل. ولسهولة دراسة التفاعلات الكيميائية، اتّفق العلماء على استخدام تعبير موجز يمثل التفاعل الكيميائي وصفاً وكمّاً، وهو المعادلة الكيميائية.



1. أكتب معادلة لفظية عن تفاعل الهيدروجين مع الأكسجين لينتج مركّب الماء.



تفاعل غاز الهيدروجين مع غاز الأكسجين فينتج الماء في الحالة السائلة

2. أكتب المعادلة الكيميائية السابقة بصورة رمزيه.



المعادلة متوازنة

والآن هل المعادلة السابقة متوازنة؟ اي هل عدد ذرات العنصر في التفاعلات السابقة تساوي

عدد ذراته في النواتج؟ فكّر.

كيف تكتب معادلة كيميائية رمزية موزونة؟



- اقرأ الفقرة جيّدًا، ثمّ أجب عن الأسئلة التي تليها:
1. تُكتب المواد المتفاعلة على الطرف الأيسر والمواد الناتجة على الطرف الأيمن، بينهما سهم يحدّد اتجاه التفاعل .
 2. مراعاة كتابة العناصر الغازية بصورة جزيئية.
 3. يُرمز بسهم إلى أعلى (↑) بجوار النواتج الغازية، وبسهم إلى أسفل (↓) إذا كان الناتج راسبًا.
 4. يتمّ وزن المعادلة بمساواة عدد ذرات كلّ عنصر في طرفي المعادلة بإضافة أرقام على يسار رمز العنصر أو المركّب، وتُسمّى هذه الأرقام المعاملات.
 5. وتُكتب كلمة طاقة أو حرف E مع المتفاعلات إن كان التفاعل ماصًّا للطاقة، ومع النواتج إذا كان التفاعل طاردًا للطاقة.
 6. وتُكتب الحالة أسفل المادة: المحلول (aq)، السائل (l) والغاز (g)، الصلب (s).

تفاعل غاز الهيدروجين (H ₂) مع غاز الأوكسجين (O ₂) فينتج ماء (H ₂ O) في الحالة السائلة	
$\text{H}_{2(g)} + \text{O}_{2(g)} \rightarrow \text{H}_2\text{O}_{(l)}$	معادلة رمزية
المعادلة الكيميائية غير موزونة؛ لأنّ عدد الأوكسجين غير متساوٍ على طرفي المعادلة	
$2\text{H}_{2(g)} + \text{O}_{2(g)} \rightarrow 2\text{H}_2\text{O}_{(l)}$	معادلة موزونة

أكتب معادلة رمزية موزونة:

1. عند وضع شريط مغنيسيوم (Mg) مشتعل في مخبر مملوء بغاز الأوكسجين (O₂)، ينتج مركّب أكسيد المغنيسيوم الصُّلب (MgO).

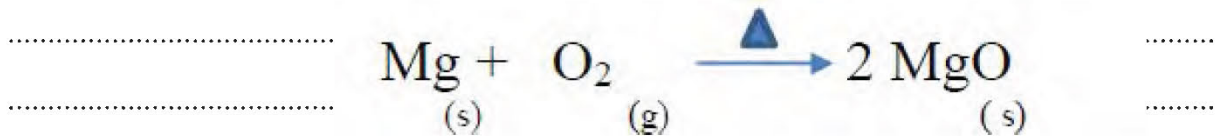

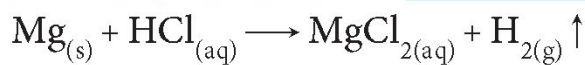
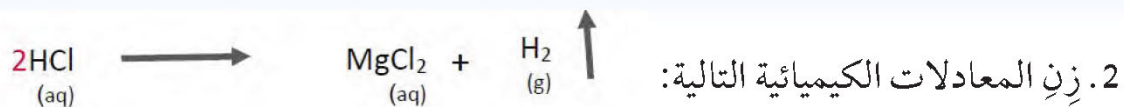

زِنِ المعادلات الكيميائية الآتية:

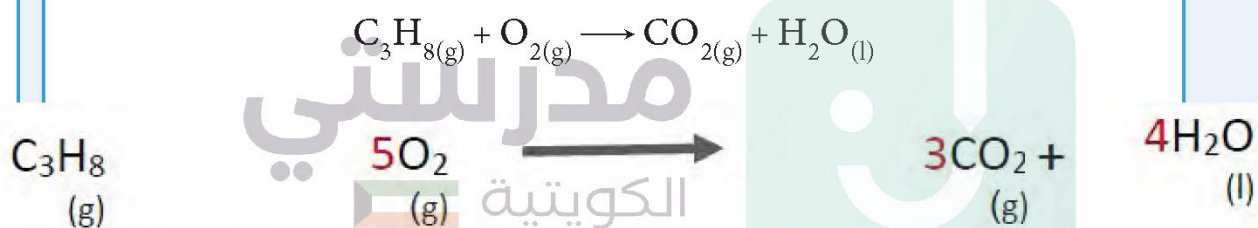

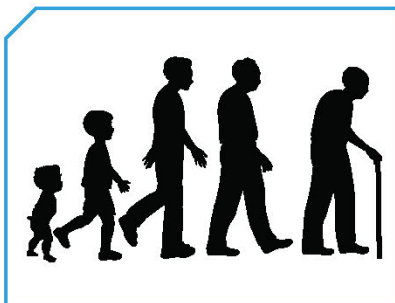

شكل (5)

يختلف الوقت اللازم لحدوث التفاعلات الكيميائية؛ فعندما تشعل عود ثقاب تلاحظ عند الاحتكاك اشتعال عود الثقاب في اللحظة نفسها. هناك تفاعلات تحتاج إلى زمن أطول، مثل نضوج الفاكهة والتقدم في السن. رتب التغيرات الحادثة للتفاعلات الكيميائية على حساب سرعتها:

سرعة التفاعل الكيميائي	التفاعل الكيميائي
بطيئة	صدأ الحديد
سريعة جداً	الألعاب النارية
بطيئة جداً جداً	تكوّن النفط في باطن الأرض

يمكن التعبير عن معدّل تغيّر تركيز المواد المتفاعلة أو المواد الناتجة خلال وحدة الزمن بسرعة التفاعل الكيميائي. ولكن ما العوامل التي تؤثر على سرعة التفاعل الكيميائي؟

**مراعاة الأمن و السلامة و ارتداء النظارات الواقية - استخدام حامل
الانابيب الخشبي عند اجراء التجارب - التحضير المسبق للمحاليل
السابقة مع مراعاة التراكيز**

تم تحميل الملف من موقع مدرستي الكويتية

مدرستي

الكويتية

school-kw.com



ننصح بأفضل مذكرة
مذكرات النجاح

حمل تطبيق مدرستي الكويتية



Download on the
App Store



GET IN ON
Google Play

استقصِ العوامل المؤثرة على سرعة التفاعل الكيميائي



أجرِ التجارب الآتية:



أنبوبة رقم (2) حمض
الهيدروكلوريك HCl
المخفف (10 mL)



برادة حديد
(1 g)



أنبوبة رقم (1) حمض
الهيدروكلوريك HCl
المخفف (10 mL)



قطعة من
الحديد (1 g)

1. أضف قطعة صغيرة من الحديد Fe (1 g) إلى أنبوبة الاختبار رقم (1)، ثم أضف برادة الحديد (1 g) إلى أنبوبة الاختبار رقم (2)، وقارن بين الزمن المستغرق لحدوث التفاعل الكيميائي.

ملاحظاتي: يحدث تفاعل كيميائي في أنبوبة الاختبار رقم 2 أسرع من الأنبوبة رقم 1 استنتاجي: زيادة مساحة السطح المعرض للمادة المتفاعلة يزيد من سرعة التفاعل الكيميائي



أنبوبة رقم (2) من
حمض الهيدروكلوريك
HCl المركّز قليلاً



شريط من
المغنيسيوم (1 g)



أنبوبة رقم (1) من
حمض الهيدروكلوريك
HCl المخفف



شريط من
المغنيسيوم (1 g)

2. صَعّ قطعة من شريط المغنيسيوم (Mg) في أنبوبة الاختبار رقم (1)، ثم صَعّ قطعة من شريط المغنيسيوم في أنبوبة الاختبار رقم (2) وقارن بين الزمن المستغرق لحدوث التفاعل الكيميائي.

ملاحظاتي: تتصاعد فقاعات غازية في الأنبوبة (2) أكثر من الأنبوبة (1)

استنتاجي: كلما زاد تركيز المتفاعلات زادت سرعة التفاعل



3. ضَعُ قطعة من القرص الفوّار (vitamin C) في كأس الماء الساخن رقم (1)، ثمَّ ضَعُ قرص الفوّار في كأس الماء البارد رقم (2)، ثمَّ قارن بين الزمن المستغرق لحدوث التفاعل الكيميائي فيهما.

ملاحظاتي: يَفُور القراص في الكأس رقم (1) أسرع

استنتاجي: كلما زادت درجة الحرارة زادت سرعة التفاعل

إذا علمت أن محلول فوق أكسيد الهيدروجين (H_2O_2) ينحل عند درجة حرارة مناسبة إلى ماء وغاز الأكسجين، فماذا يحدث عند استخدام مادة محفزة في التفاعل؟



4. ضَعُ محلّول فوق أكسيد الهيدروجين في أنبوبة الاختبار، الشكل (1)، وضَعُ قليلاً من ثاني أكسيد المنجنيز (المادة المحفزة)، ثمَّ أضف إليها محلّول فوق أكسيد الهيدروجين في أنبوبة الاختبار، الشكل (2). قارن بين الزمن المستغرق لحدوث التفاعل الكيميائي فيها.

ملاحظاتي: ينتفخ البالون في الشكل رقم (2) بشكل أسرع وأكبر من انتفاخ البالون في الشكل رقم (1)

استنتاجي: المادة المحفزة تزيد من سرعة التفاعل الكيميائي

عامل رفع درجة الحرارة ليس دائماً أفضل عامل لزيادة سرعة التفاعل الكيميائي، فمثلاً بعض التفاعلات الكيميائية في جسم الإنسان تحتاج إلى زيادة سرعته، ويستخدم لذلك الأنزيمات التي تعتبر من المواد المحفزة.

يستخدم المزارعون غاز الإيثين لتحفيز درجة نضج الفاكهة.

المواد المحفزة: هي مواد تزيد سرعة التفاعل الكيميائي من دون استهلاكها.

استخدم الأدوات المخبرية والمركبات بحذر من أجل سلامتك.



تحقق من فهمك



1. سرعة التفاعل الكيميائي هي معدل تغير تركيز المواد المتفاعلة أو المواد الناتجة خلال الزمن.

2. تختلف التفاعلات الكيميائية في سرعتها من تفاعل إلى آخر.

3. يمكن التحكم في سرعة التفاعل الكيميائي من خلال عدّة عوامل:

العوامل التي تؤثر في التفاعل الكيميائي

المادة
المحفزة

درجة
الحرارة

تركيز
المتفاعلات

مساحة السطح
المعرض للتفاعل

schoolkw.com

أدرس المواد المذكورة في كل من الأشكال التالية، ثم أجب عما يليها.



شجرة
(ج)

قطع خشب صغيرة
(ب)

نشارة الخشب
(أ)

1. أيّ منها يحترق أسرع؟

الشكل (A)

2. فسّر إجابتك:

زيادة مساحة السطح المعرض للمادة المتفاعلة يزيد من سرعة التفاعل



الذرة هي الوحدة البنائية للمادة. اعتقد العلماء بعد اكتشافها أنها نهاية المطاف، ولكن بعد التعمق أكثر في دراستها تبين لهم أنها تتكوّن من جسيمات أصغر فأصغر، ونستطيع القول إن كل اكتشاف يتبعه آلاف الاكتشافات الجديدة.

نحن نعيش عصر الطفرة العلمية والتكنولوجية، فلا تكاد تتابع خبراً في العلوم والتكنولوجيا حتى تُفاجأ بعدها بظهور تقنيات أخرى أكثر تطوراً وبوقت زمني قصير. وكان لاكتشاف الذرة دور كبير في هذا التقدم التكنولوجي، إذ ساهمت هذه التكنولوجيا في علاج الأمراض السرطانية، وذلك من خلال استعمال جسيمات في عملية التصوير بالرنين المغناطيسي، فيتمّ بواسطتها تحديد مكان الورم السرطاني بشكل دقيق.

هل للذرة استخدامات في مجال التكنولوجيا؟ ابحث معنا عن أهمّ استخداماتها وأهمّيتها. ما هي استخدامات الذرة في مجال التكنولوجيا؟

مدرستي

أهمية استخدام الذرة في التكنولوجيا الكويتية



من خلال مشاهدة الفيلم، سجّل تأثير اكتشاف الذرة في تطوير مجالات الحياة.



المجال	تأثير اكتشاف الذرة
الطبّ	1. صنع آلات دقيقة بحجم كرات الدم يمكنها معالجة العديد من الأمراض
	2. زرع شرائح وأجهزة إلكترونية نانوية لتعويض أجزاء تالفة من أعضاء الجسم البشري
الزراعة	1. تحسين إنتاج الغذاء
	2. تصنيع مبيدات في كبسولات نانو متريّة ليستطيع الإنسان التحكم الدقيق في معدل إفراز المبيدات من الكبسولة
الثروة الحيوانية	1. تطوير ناقلات غير فيروسية للعلاج بالجينات
	2. عمليات نقل الادي أن أي والبروتين أو الخلايا

صنع حبيبات الحديد النانوية التي تنقي الماء من مركبات الكلور وتنتزع الأكسجين من جميع أكاسيد النيتروجين السامة الموجودة في الماء الملوث وتنقيتها من عناصر الفلزات الثقيلة مثل الزرنيخ
تطوير تقنيات تحلية الماء باستخدام أنابيب الكربون النانوية انخفضت تكلفة عملية التحلية بنسبة ٥٧% مقارنة بالتقنيات المستخدمة حالياً

البيئة



كثيراً ما نسمع عن تكنولوجيا المايكرو والنانو، وكلّ هذه مصطلحات يُقصد بها الدقّة المتناهية التي وصلت إليها التكنولوجيا في مختلف المجالات. فمن أدقّ التقنيات التي تتردّد الآن على مسامعنا تقنية النانو أو تكنولوجيا النانو (Nanotechnology). فما هذه التكنولوجيا؟ وما علاقة الذرّة بتكنولوجيا النانو؟ وما علاقتها بحياتنا؟ وما المقصود بالنانو؟

نستخدم وحدة المتر لقياس طول الفصل، فإلى ماذا تحتاج لقياس سمك شعرة رأسك؟ هل سمعت عن النانومتر؟ إنه أصغر بمليار من المتر.

سنقوم برحلة وستكون أنت بطلها، سيتمّ تصغير حجمك بما يعادل حجم خلية الدم الحمراء، أي سنقوم بتصغيرك إلى (100) نانومتر فقط، ستصبح خلية الدم الحمراء أكبر منك حوالي (100) ألف مرّة. هنا أصبحت خلية الدم الحمراء كحجم ملعب كرة القدم بالنسبة إليك. أنت الآن بهذا الحجم الصغير جداً تستطيع أن تمسك فيروس الإنفلونزا، إذ يصل حجم فيروس الإنفلونزا إلى (30) نانومتر فقط. هل تخيلت الآن حجم النانومتر؟

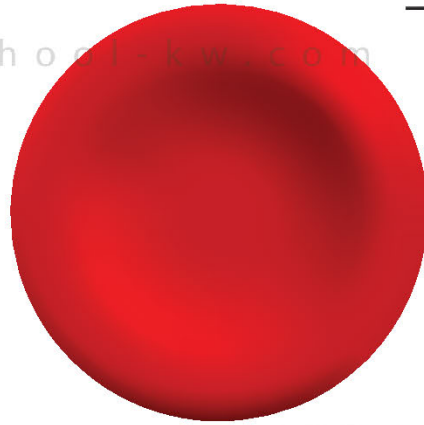



1. خلال مشاهدتك لفيلم تعليمي، حدّد مفهوم تكنولوجيا النانو.

**علوم وتكنولوجيا النانو هي مجموع البحوث والتقنيات المتعلقة
بابتكار تقنيات ووسائل جديدة تقاس أبعادها بالنانومتر**

2. استكمل الخريطة الذهنية لفوائد استخدامات تكنولوجيا النانو.





العلوم وتكنولوجيا النانو: هي مجموع البحوث والتقنيات المتعلقة بابتكار تقنيات ووسائل جديدة لمعالجة المادة تُقاس أبعادها بالنانومتر.

النانو: هي كلمة إغريقية تعني القزم أو الضئيل، وقد استُخدم هذا الاسم للدلالة على وحدة قياس تعادل جزءاً من مليار، لذا يعادل النانومتر واحداً من مليار من المتر (10^{-9} m). إذا تم تقسيم المتر إلى مليار جزء، فإن النانومتر هو واحد من المليار.

استفاد الإنسان من هذه التقنية في عدة مجالات:

المجال الطبي: تمكن العلماء من صنع آلات دقيقة بحجم كريات الدم يمكنها معالجة العديد من الأمراض التي تستدعي عمليات جراحية، كإزالة الأورام أو الانسداد داخل الشرايين. وستشهد السنوات القادمة انتشار عمليات زرع شرائح وأجهزة إلكترونية نانوية لتعويض أجزاء تالفة من أعضاء الجسم البشري، كشبكية العين واليدين والجلد وغيرها (شكل 6).

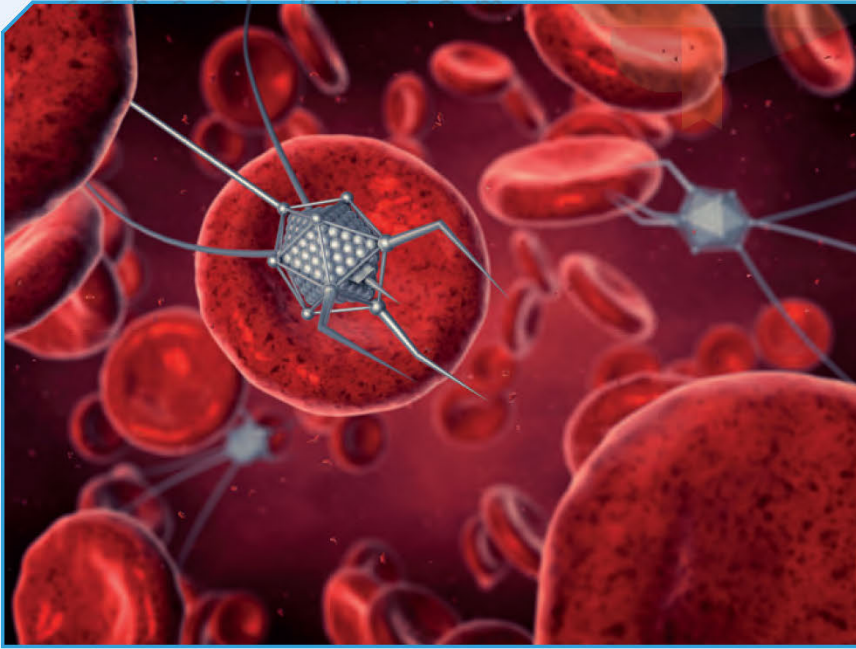

شكل (6)



مجال الفضاء: يعمل العلماء في إدارة الطيران والفضاء الأميركية (ناسا) على صنع آلات دقيقة لحقنها داخل أجسام رواد الفضاء، وذلك لمراقبة الحالة الصحية للجسم، والتعامل مبكرًا مع الأمراض التي قد تصيبهم من دون الحاجة إلى طبيب (شكل 7).



شكل (7)

مجال التطبيقات الحياتية: ظهرت في السنوات الأخيرة تطبيقات عديدة أخرى لتكنولوجيا النانو، مثل الملابس الذكية القادرة على إنتاج الطاقة أو إزالة الأوساخ والميكروبات ذاتيًا، وزجاج طارد للأتربة وغير موصل للحرارة، وصناعة مواد ذات صلابة تفوق الفولاذ مع خفة وزنها، وابتكار شاشات مجسّمة (ثلاثية الأبعاد) شفافة وقابلة للطّي (شكل 8).

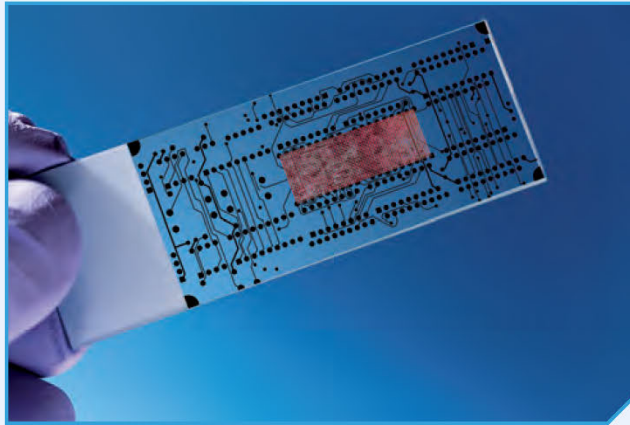

شكل (8)

خطورة استنشاق المواد النانوية بجميع أنواعها أو ملامستها لجلد الإنسان.



ناقش زملاءك حول مجالين من مجالات استخدامات تكنولوجيا النانو.



1- المجال الطبي

صنع آلات دقيقة بحجم كريات الدم لعلاج بعض الأمراض كإزالة الأورام و إزالة انسداد الشرايين وقد تشهد السنوات القادمة انتشار عمليات زرع شرائح لتعويض ما يتلف من الجسم البشري مثل شبكية العين

2- مجال الفضاء

يعمل العلماء في ناسا على صنع آلات دقيقة لزرعها داخل جسم رائد الفضاء لمراقبة حالته الصحية و لمعالجة أي مرض دون الحاجة إلى طبيب

مدرستي
الكويتية

school-kw.com

أكتب تقريراً عن أهمية استخدام تكنولوجيا النانو في حل مشكلة الاحتباس الحراري.



الفكرة هي تخفيض الاحتباس الحراري عبر تحويل غاز ثاني اكسيد الكربون الى ألياف نانو كربونية تُستخدم في عدة مجالات مثل الصناعة، الهندسة الالكترونية و الطب .

العملية تنطوي على استخدام قطبين كهربائيين في حمام كربونات ليثيوم منصهرة في درجة حرارة مرتفعة حيث ينحل غاز ثاني اكسيد الكربون حين يتم تعريضه الى كلا الحرارة و التيار المباشر من خلال الاقطاب المصنوعة من النيكل و الحديد و تبني حول القطب الحديدي ألياف نانو كربونية بنسبة عالية، و هذه الألياف يمكن ازلتها الى جانب الكربون، والعامل الاخر الوحيد في المعادلة هو الاكسجين مما يعني انه لا توجد مخلفات

استخلاص النتائج Draw conclusions



- 1 الجزيء هو أصغر وحدة من المادة، يمكن أن يتواجد في حالة انفراد، ويحتفظ بخواص المادة.
- 2 الذرة هي أصغر وحدة بنائية للعنصر.
- 3 الإلكترونات هي جسيمات سالبة الشحنة تدور حول النواة في مستويات.
- 4 البروتونات هي جسيمات موجبة الشحنة تشكل جزءاً من نواة الذرة.
- 5 النيوترونات هي جسيمات عديمة الشحنة تشكل جزءاً من نواة الذرة.
- 6 العدد الذري هو عدد البروتونات في نواة ذرة العنصر.
- 7 العدد الكتلي هو مجموع أعداد البروتونات والنيوترونات المكوّنة لنواة ذرة العنصر.

مدرستي
الكويتية

school-kw.com

السؤال الأول:

أكمل الجدول التالي بتحديد ثلاث خواصّ يمكن استخدامها في التمييز بين كلّ زوج من الموادّ المذكورة.

الموادّ	الخواصّ
النحاس - الكربون	توصيل الكهرباء
الحديد - الكبريت	القابلية للطرق
الألمنيوم - الخشب	التوصيل الحراري

السؤال الثاني:

صعّ إشارة (✓) في المربع المقابل للترتيب الصحيح للرموز التي تمثّل وجود (الحليب، الأكسجين، الفضة) في الشكل.

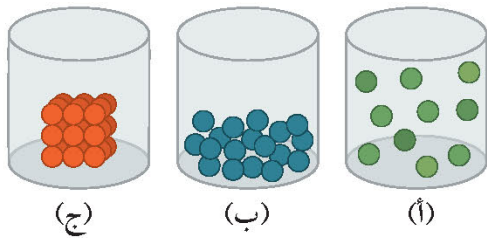

- | | | | | | |
|-------------------------------------|-----|---|-----|---|-----|
| <input type="checkbox"/> | (أ) | ← | (ب) | ← | (ج) |
| <input checked="" type="checkbox"/> | (ب) | ← | (أ) | ← | (ج) |
| <input type="checkbox"/> | (ج) | ← | (ب) | ← | (أ) |
| <input type="checkbox"/> | (ج) | ← | (أ) | ← | (ب) |

فسّر إجابتك:

الأكسجين مادة غازية لذلك فالمسافة الجزيئية كبيرة جداً كما في الشكل أ، والحليب مادة سائلة لذلك فالمسافة الجزيئية أقل من المادة الغازية كما في الشكل ب، أما الفضة فهي مادة صلبة لذلك فالمسافة الجزيئية قليلة جداً كما في الشكل ج

السؤال الثالث:

يمثل الشكل التالي مكوّنات ذرّة عنصر. أحسب العدد الكتلي والعدد الذري للعنصر.

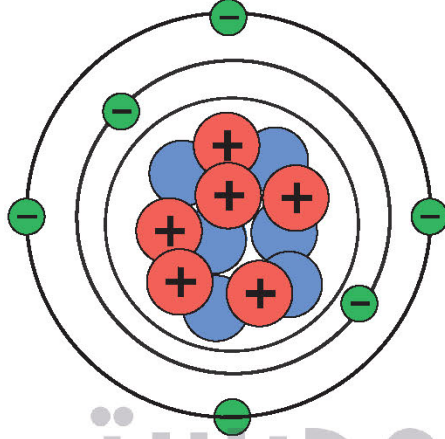

- إلكترون -
- نيوترون +
- بروتون +

العدد الكتلي = عدد البروتونات + عدد النيوترونات = ١٢

العدد الذري = عدد البروتونات = عدد الإلكترونات = ٦

school-kw.com

السؤال الرابع:

ذرّة العنصر X تحتوي على (8) إلكترونات و(8) نيوترونات.
إملاً الفراغ على الرسم محدداً العدد الكتلي والعدد الذري لهذا العنصر.

١٦

٨

X



مدرستي

الكويتية

school-kw.com

السؤال الخامس: يترك للطالب

أعطي أحمد عينة من مادة صلبة غير معروفة. يريد أن يعرف إذا ما كانت المادة معدناً. أكتب خاصية واحدة يمكنه مراقبتها أو قياسها ووصف كيفية استخدام هذه الخاصية للمساعدة في تحديد المادة إذا ما كانت معدناً أم لا.

مدرستي

الكويتية

school-kw.com

السؤال السادس:

إذا أخرجت جميع الذرات من الكرسي ماذا سيبقى؟

- (أ) سيظل الكرسي موجوداً، لكنه سيكون أقل وزناً.
(ب) سيظل الكرسي كما كان من قبل تماماً.
(ج) لن يبقى شيء من الكرسي.
(د) سيتحوّل الكرسي من الحالة الصلبة إلى الحالة السائلة.

السؤال السابع:

معظم أنوية الذرات تحتوي على:

- (أ) نيوترونات فقط
(ب) بروتونات ونيوترونات
(ج) بروتونات وإلكترونات
(د) نيوترونات وإلكترونات

السؤال الثامن:

أكمل الجدول أدناه لإظهار عدد ذرات كل عنصر في جزيء حامض الكبريتيك (H_2SO_4).

العنصر	عدد الذرات
الهيدروجين	
الكبريت	
الأكسجين	

السؤال التاسع:

يدهس إطار السيارة علبة ويسحقها تماماً.

ما العبارة الصحيحة بالنسبة للذرات الموجودة في هيكل العلبة؟

مدرستي

school-kw.com

(أ) تُكسر الذرات.

(ب) تُسوى الذرات بالأرض.

(ج) تبقى الذرات كما هي.

(د) تُغيّر الذرات إلى ذرات مختلفة.

السؤال العاشر:

أي من هذه الرسوم البيانية يمثل بشكل أفضل بنية المادة، بدءاً من الجسيمات الأكثر تعقيداً في الأعلى وانتهاءً بالجسيمات الأساسية في الأسفل؟

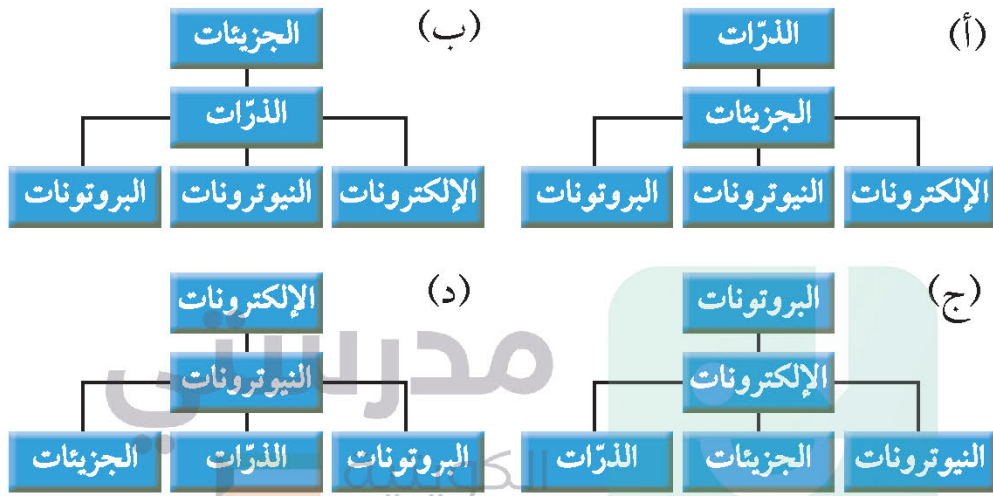

school-kw.com

السؤال الحادي عشر:

ما الذي يتكوّن عندما تكسب ذرة محايدة إلكترونًا؟

(أ) خليط.

(ب) أيون.

(ج) جزيء.

(د) فلز.

السؤال الثاني عشر:

أفي الرسوم البيانية أدناه، مُثِّلت ذرّات الهيدروجين بواسطة دوائر بيضاء، ومُثِّلت ذرّات الأكسجين بواسطة دوائر سوداء.

أيّ من الرسوم البيانية تمثّل المياه بشكل أفضل؟

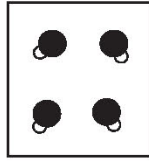

(ج)

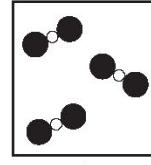

(أ)

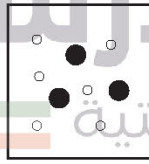

(د)

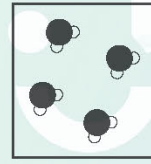

(ب)

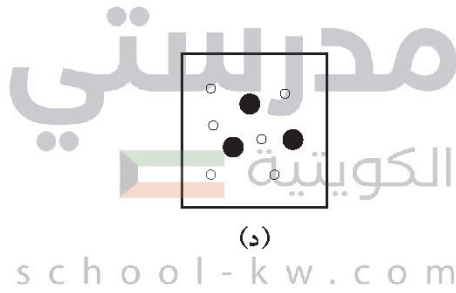

 school-kw.com

السؤال الثالث عشر:

يعمل النفخ على زيادة اشتعال الخشب، لأنّه:

- (أ) يجعل الخشب ساخناً بما يكفي للاحتراق.
- (ب) يضيف المزيد من الأكسجين اللازم للاحتراق.
- (ج) يزيد كمية الخشب المحترق.
- (د) يوفر الطاقة اللازمة لإبقاء النار مشتعلة.



السؤال الرابع عشر:

أيّ ممّا يلي يعتبر تغييرًا كيميائيًا؟

- (أ) صُقِلَ العنصر 1 لتكوين سطح ناعم.
- (ب) سُخِّنَ العنصر 2 وتبخّر.
- (ج) نتج عن العنصر 3، سطح أبيض كالبودرة بعد الوقوف في الهواء.
- (د) انفصل العنصر 4 عن خليط بواسطة الترشيح.

السؤال الخامس عشر:

بعض التفاعلات الكيميائية تمتصّ الطاقة، بينما تفاعلات كيميائية أخرى تتحرّر منها الطاقة. أيّ من التفاعلات الكيميائية الناتجة عن احتراق الفحم وانفجار الألعاب النارية ستتحرّر منها الطاقة؟

school-kw.com

- (أ) احتراق الفحم فقط.
- (ب) انفجار الألعاب النارية.
- (ج) كلّ من احتراق الفحم وانفجار الألعاب النارية.
- (د) لا احتراق الفحم ولا انفجار الألعاب النارية.

السؤال السادس عشر:

وضع أحمد القليل من المسحوق في أنبوب اختبار، ثم أضاف سائلاً إلى المسحوق وهز أنبوب الاختبار، ما أدى إلى تفاعل كيميائي.
صِف اثنين من الأشياء التي قد يلاحظها حين يحدث التفاعل الكيميائي.

مدرستي
الكويتية

school-kw.com

السؤال السابع عشر:

أكتب شيئاً واحداً قد تلاحظه، ويظهر إطلاق الطاقة خلال التفاعل الكيميائي.

السؤال الثامن عشر:

خلال أيّ عملية كيميائية ممّا يلي تُمتصّ الطاقة؟

(أ) صدأ المسامير الحديدية.

(ب) حرق الشموع.

(ج) تعفُّن الخضراوات.

(د) التمثيل الضوئي للنباتات.

مدرستي
الكويتية

school-kw.com



مدرستي
الكويتية
school-kw.com



الوحدة التعلّمية الثانية

الماء Water

- The importance of water quality
- Effect of salts on water
- Water purification using technology
- أهمية جودة الماء
- أثر الأملاح على الماء
- تنقية الماء باستخدام التكنولوجيا



Water الماء

قال تعالى:

﴿وَجَعَلْنَا مِنَ الْمَاءِ كُلِّ شَيْءٍ حَيٍّ أَفَلَا يُؤْمِنُونَ﴾

سورة الأنبياء (٣٠)

الماء هو إحدى النعم التي أعطانا الله إياها على هذا الكوكب، وهو الذي جعل من الحياة أمراً ممكناً بالنسبة للكائنات الحيّة على سطح الأرض، فلو لا الماء لما استطاع أيّ إنسان أو حيوان أو نبات أن يعيش على سطح الأرض. لذا فإنّ الماء يدخل في تركيب أجسامنا بنسبة كبيرة.



شكل (9)

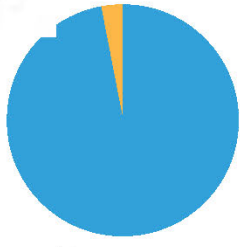

الماء المالح 97%
الماء العذب 3%

أهمية جودة الماء The importance of water quality



الماء عصب الحياة لجميع الكائنات الحية على سطح الأرض، وهو الوسط الذي تتم فيه العمليات الحيوية في جسم الكائن الحي، وأحد العوامل الضرورية لعملية البناء الضوئي في النباتات.

يشكّل الماء ثلاثة أرباع مساحة الكرة الأرضية تقريباً، ويكاد يتواجد كلّه في المحيطات والبحار، إذ يشكّل الماء المالح (97%) تقريباً من ماء

الأرض. أمّا النسبة الباقية فتتواجد كماء عذب في المثالج والأغطية الجليدية، وفي باطن الأرض كماء جوفي، وعلى سطح الأرض كأنهار وبحيرات. هل يُعتبر الماء العذب صالحاً للشرب؟ ما خصائص الماء الصالح للشرب؟

كيف أختار الماء الذي أشربه؟



يترك للطالب

قيمة pH	الرائحة	اللون	عيّنة الماء
٧,٥	عديم الرائحة	عديم اللون	(1)
٧	عديم الرائحة	عديم اللون	(2)
٨,٣	له رائحة	له لون	(3)
٧,٨	عديم الرائحة	عديم اللون	(4)

إفحص عدّة عيّنات مختلفة من الماء، واختر الماء الأكثر صلاحية للشرب موضّحاً سبب اختيارك، علماً أنّ درجة الحموضة (pH) التي توصي بها منظمة الصحة العالمية للماء الصالح للشرب تتراوح بين (8.5) و(6.5).

يحتوي الماء على نسب مختلفة من الأملاح الذائبة فيه



تتنوع مصادر الماء الطبيعية على سطح الأرض، كما تتوفر في الأسواق أنواع وأشكال مختلفة من قناني الماء العذب. ولا بدّ أن تتوفر في الماء الصالح للشرب معايير خاصّة، منها: أن يكون نقيّاً لا لون له ولا رائحة ولا طعم، وخالياً من الشوائب والملوثات مثل البكتيريا أو الرصاص. هذا لا يعني أنّ الماء العذب الصالح للشرب يكون خالياً من الأملاح، بل يجب أن يحتوي على العديد من الأملاح المعدنية المهمّة لصحة الإنسان. تعتمد نسبة هذه الأملاح على معايير عالمية متفق عليها.

الماء الملوّث غير صالح للشرب ويصيب الإنسان بالميكروبات والطفيليات.



اقرأ المكونات المسجّلة على قناني الماء العذب واختر الأصحح للشرب وفقاً للمعايير التي درستها.



عينة الماء	صلاحية الشرب	السبب
(1)	صالح	عديم اللون / عديم الطعم / عديم الرائحة / نقي / خالي من الشوائب و الملوثات مثل البكتيريا و الرصاص / يحتوي على العديد من الأملاح المعدنية المهمة لصحة الإنسان .
(2)	صالح	عديم اللون / عديم الطعم / عديم الرائحة / نقي / خالي من الشوائب و الملوثات مثل البكتيريا و الرصاص / يحتوي على العديد من الأملاح المعدنية المهمة لصحة الإنسان .
(3)	صالح	عديم اللون / عديم الطعم / عديم الرائحة / نقي / خالي من الشوائب و الملوثات مثل البكتيريا و الرصاص / يحتوي على العديد من الأملاح المعدنية المهمة لصحة الإنسان .

ما التدابير الوقائية التي اتخذتها عند إجراء التجارب المتعلقة بخصائص الماء؟



- ١- ارتداء بالطو المختبر و النظارات الواقية .
- ٢- نظافة الأدوات المستخدمة في إجراء التجارب .
- ٣- استخدام ميزان الكتروني حساس لقياس كتلة الأملاح الموجودة في عينات الماء .
- ٤- استخدام جهاز *Ph metter* عالي الدقة لقياس حموضة الماء .
- ٥- تغيير شموعات فلتر مشارب المدرسة أمام التلاميذ كنشاط عملي .

مدرستي
الكويتية

صمّم ملصقاً (بوستراً) يتضمّن مواصفات لنوعين من الماء العذب المعبأ، مبيّناً الفروقات بينهما.



ماء زمزم

ماء زمزم معبأ بشكل صحي ومعقم ..
(ماء زمزم لما شرب له) سديدسج

نسبة الأملاح المعدنية : ٢٠٠٠ ملغ / لتر
قيمة الـ *Ph* : ٧,٨

مياه

نسبة الأملاح المعدنية : ١٥ - ٣٥ ملغ / لتر
قيمة الـ *Ph* : ٦,٥ - ٧,٥

رامه
RAMAH

جوفيه
...من نفود القصيم

زوي عطفاك و حافظ على صحتك
لصحة جامعة للمياه و المساحة و جمعيات تحفظ البيئة

Effect of salts on water أثر الأملاح على الماء



الماء العذب هو الماء الذي يتواجد بشكل طبيعي على سطح الأرض في المستنقعات والبرك والأنهار والبحيرات و الجداول أو تحت الأرض في الماء الجوفي. يتميز الماء العذب بشكل عام بوجود تركيز من الأملاح الذائبة فيه يختلف بحسب مصدره. ولقد حدّدت منظمة الصحة العالمية نسبة الأملاح في الماء الصالح للشرب.

ماذا يحدث لو شرب الإنسان ماء قليل الملوحة؟ ماذا يحدث لو شرب الإنسان ماء مقطراً؟

استكشف نسب الأملاح في مصادر الماء المختلفة



ماء آبار	ماء بحر	ماء عذب	الخطوات
			قياس الملوحة باستخدام وزن الوعاء + (5 ml) (T.D.S)

استنتاجي:

.....

.....

.....

.....

.....

لماذا تختلف نسبة الأملاح في الماء؟



من خلال مشاهدتك الفيلم، حدّد العوامل التي تؤثر على نسبة الأملاح في الماء.

1. عوامل طبيعية

2. عوامل صناعية



تحقق من فهمك



يحتوي الماء على عدد من العناصر على شكل أملاح ذائبة أو مواد عالقة، سواء كان سطحياً أو جوفياً أو من الأمطار المجمّعة في الآبار، وأكثر العناصر الموجودة في ماء الشرب هي الكالسيوم والمغنيسيوم والصوديوم والبوتاسيوم.

يمكن للأملاح أن تصل إلى ماء الشرب من مصادر عدّة، فالتربة والصخور غنية بأنواع متعدّدة من الأملاح التي تذوب وتصل إلى الماء الجوفي أو السطحي، كذلك فإنّ مخلفات المنازل والمصانع والمخلفات الزراعية الناتجة عن الأسمدة والمبيدات تسهم في زيادة ملوحة الماء.

تلوث ماء الشرب يؤدي إلى إصابة الإنسان بالميكروبات.



1. حدّد نوع الماء من خلال نسبة الملوحة.



العينة	(1)	(2)
نسبة الملح في العينة	(5 mg /l)	(34 mg /l)
نوع الماء	ماء عذب	ماء مالح

2. فسّر إجابتك:

نسبة الملح في الماء العذب قليلة مقارنة بالماء المالح

الكويتية

school-kw.com

إبحث وناقش مع زملائك المخاطر المترتبة على الشرب المفرط للماء الملوث
المالح.



يترك للطالب

مدرستي

الكويتية

school-kw.com

صمّم لوحة إرشادية موضّحاً فيها طرق ترشيد استهلاك الماء من خلال السيرة النبوية
الشريفة.



يترك للطالب



يُعدّ ماء المطر المصدر الرئيسي للماء العذب، وهو يتجمّع في البحيرات أو يجري في الأنهار، ويدخل بعضه مسامّ التربة مكوناً الماء الجوفي.
هل يمكنك شرب الماء مباشرة من مصادره الطبيعية؟ هل يمكن لسكّان الدول التي فيها أنهار أن يشربوا الماء مباشرة من النهر؟
يجب الاهتمام بتنقية الماء، وخاصّة الماء الذي يُستخدم للشرب وتحضير الطعام. كيف يتمّ ذلك؟ هناك طرق سهلة وبسيطة تساعدك على صنع فلتر للماء في منزلك أو مدرستك لتنقيته من الشوائب.

أصنع منقياً للماء في مدرستي



صمّم من خبراتك السابقة منقياً للماء.

<p>١) نقص قنينة بلاستيكية و نحدث فتحات صغيرة في أسفلها ٢) نضع فيها حصى ثم رمل ثم فحم ثم قطن على الترتيب ٣) نصب الماء المراد تنقيته و نشاهد ما يحدث ؟</p>	<p>خطوات عمل المنقي</p>
<p>وجود ماء صافٍ أو نقي في الكأس</p>	<p>ملاحظات</p>
<p>أصبح الماء نقياً خالياً من الشوائب بعد استخدام منقي الماء</p>	<p>استنتاجي</p>



(3)	(2)	(1)	المنقيات
السيراميك	الإسفنج	القطن	مكوّنات المنقي

يجب غلي ماء البرك (الخباري) قبل استخدامه.



«تمّ تعبئة ماء الشرب من الآبار العذبة لاستخدامها من دون الحاجة لتنقيتها». فسّر العبارة السابقة.



ماء الآبار هو ماء الأمطار التي تجمّعت بعد مرورها بطبقات من التربة والصخور التي تُعتبر بمثابة فلتر طبيعي، لذلك هو ماء نقي صالح للشرب

تم تحميل الملف من موقع مدرستي الكويتية

مدرستي
الكويتية
school-kw.com



ننصح بأفضل مذكرة
مذكرات النجاح

حمل تطبيق مدرستي الكويتية



Download on the
App Store



GET IN ON
Google Play

من خلال نشاط «تفحص منقيات الماء في المنزل»، اختر أفضل منقٍ للماء في رأيك
موضحاً سبب اختيارك.



يترك للطالب

مدرستي
الكويتية

تستخدم دولة الكويت التكنولوجيا لتوفير الماء للمواطنين. اشرح طريقتين منها مبيناً
الفكرة العلمية التي تقوم عليها كل طريقة.



يترك للطالب

استخلاص النتائج Draw conclusions



- 1 خصائص الماء الصالح للشرب: لا طعم له ولا لون ولا رائحة، وخالي من الشوائب والملوثات مثل البكتيريا والرصاص، ويحتوي على نسبة من الأملاح.
- 2 مصادر الماء العذب هي الأمطار والأنهار والينابيع والآبار والبحيرات العذبة.
- 3 يجب الاهتمام بتنقية الماء، وخاصّة الماء الذي يستخدمه الإنسان في حياته.
- 4 تُستخدم منقّيات الماء لتنقية الماء من الشوائب العالقة.





التقويم Evaluation

السؤال الأول:

أدرس الرسم التالي ثم أجب عن الأسئلة التي تليه.

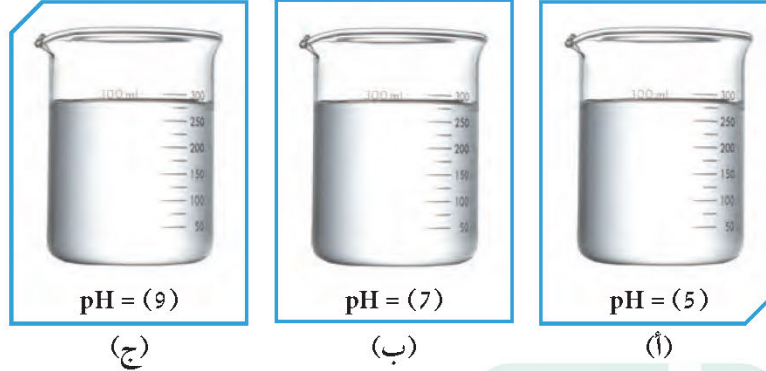

1. أمامك ثلاثة أوعية من الماء، أي الأوعية تحتوي ماء صالحًا للشرب؟
الوعاء الصالح للشرب رمزه **٧**
2. هل تعتمد على هذه المعلومة عند اختيار الماء الذي تشربه؟ **نعم**
3. أذكر أسبابك: **لأن $pH = 7$ أي متعادل لا حمضي ولا قلوي**

school-kw.com

السؤال الثاني:

لديك عينة من الماء كما في الشكل التالي.

أرسم منقياً يمكنك استخدامه لتنقية هذا الماء وحدد أجزاءه على الرسم.



يترك للطالب



السؤال الثالث:

هناك العديد من المشاكل التي يمكن أن تشكّل خطراً على جودة الماء الصالح للشرب. حدّد ثلاث مشكلات منها وبيّن أثرها على صحّة الإنسان.

المشكلة	أثرها على صحّة الإنسان
البكتيريا والطفيليات	تسبب كثير من الأمراض مثل الكوليرا
زيادة نسبة الكلور	تسبب فشل كلوي
تلوث الماء (مشتقات النفط والمجاري)	تسبب السرطان

السؤال الرابع:

كيف ينتهي المطاف بالمياه، التي تبخّرت من البحر فأصبحت مطراً يهطل فوق الأرض على بُعد أميال؟

السؤال الخامس:

- تصف العبارات الخمس التالية، العمليات التي تنطوي عليها دورة الماء.
يُحدّد تبخّر الماء من البحر كالخطوة الأولى من دورة الماء.
رقّم البيانات الأخرى من 2 إلى 5، بحسب الترتيب الذي تتمّ فيه هذه العمليات.
..... يرتفع بخار الماء في الهواء الدافئ.
..... يسافر الماء على طول النهر إلى البحر.
..... يتبخّر الماء من البحر.
..... تتحرّك الغيوم ويسقط الماء فوق الأرض على شكل مطر.



مدرستي

الكويتية

school-kw.com

الوحدة التعلّمية الثالثة

انعكاس وانكسار الضوء Reflection and refraction of light

- Reflection of light
 - What are the types of mirrors?
 - Curved mirrors
 - The qualities of images formed in concave and convex mirrors
 - Refraction of light
 - Lenses and their types
 - The qualities of images formed by lenses
 - Phenomena resulting from reflection and refraction of light
- انعكاس الضوء
 - ما أنواع المرايا؟
 - المرايا الكروية
 - صفات الصور المتكوّنة في المرايا المقعّرة والمحدّبة
 - انكسار الضوء
 - العدسات وأنواعها
 - صفات الصور المتكوّنة في العدسات
 - الظواهر الناتجة عن انعكاس وانكسار الضوء





Matter and Energy المادّة والطاقة

انعكاس وانكسار الضوء Reflection and refraction of light

غالبًا ما نشاهد من حولنا ظواهر طبيعية مختلفة، مثل قوس المطر الذي نستمتع برؤيته في الأيام الممطرة. ولكن لماذا لا يحدث في وقت آخر؟ كما نشاهد الكثير من الظواهر البصرية التي تحدث من حولنا، كالسرّاب الذي كلّما اقتربنا منه اختفى. فما السبب في حدوث السرّاب وغيرها من الظواهر البصرية؟



شكل (11)



شكل (10)



شكل (12)



الشمس هي المصدر الرئيسي للطاقة الضوئية على سطح الأرض. فكيف ينتقل ضوء الشمس من الفضاء حتى يصل إلى سطح الأرض؟

يسير الضوء في خطوط مستقيمة عبر الفراغ والأوساط المادية الشفافة. ينفذ الضوء خلال الأجسام الشفافة فيما لا ينفذ عند اصطدامه بجسم معتم، ممّا يتسبّب في تكوّن ظلّ للجسم كما درست في ظاهرتي خسوف القمر وكسوف الشمس.

القمر جسم غير مضيء ولكننا نراه مضيئاً ليلاً، لماذا؟

أنظر إلى الشكل (13). كم طائرًا حيًّا ترى في

الصورة؟ لم اخترت هذا العدد؟ ما وجه الشبه بين الماء الساكن والمرآة؟



شكل (13)

كيف تستطيع السيارات في المواقف السفلية الصعود بدون التعرّض لخطر الاصطدام بسيّارات قادمة من الجهة الأخرى في المواقف متعدّدة الأدوار؟ هل فكّرت كيف يستطيع طاقم الغوّاصة استكشاف أو رؤية ما يحدث فوق سطح الماء؟

فكّر في طريقة تساعد كلاً من الغوّاص وسائق السيّارة على تحقيق أهدافهما.



شكل (14)

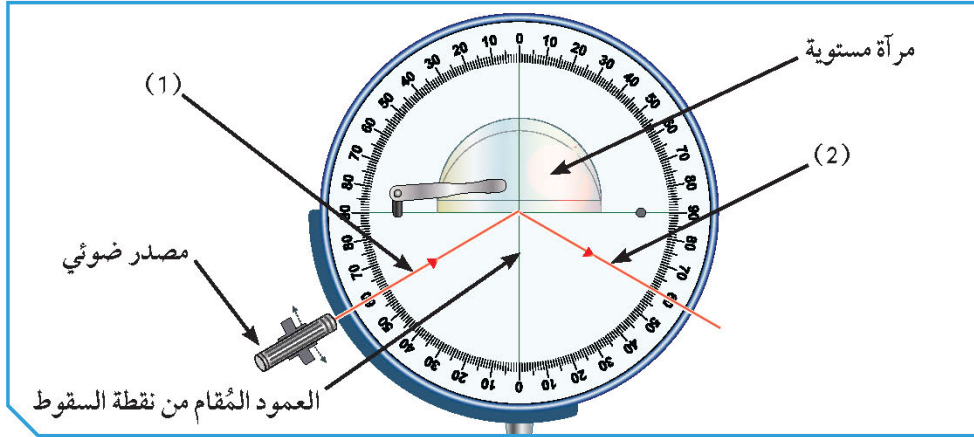

شكل (15): قرص هرتل

1. أمامك قرص هرتل. أسقط شعاعاً ضوئياً مائلاً على العمود المُرّام من نقطة السقوط كما في الشكل (15).

ينعكس الشعاع الضوئي عند سقوطه على سطح مرآة مستوية

ملاحظات

الشعاع الساقط	2. يُسمّى الشعاع رقم (1)
الشعاع المنعكس	3. يُسمّى الشعاع رقم (2)
زاوية السقوط	4. تتكوّن بين الشعاع رقم (1) والعمود المُرّام من نقطة السقوط
زاوية السقوط	5. تتكوّن بين الشعاع رقم (2) والعمود المُرّام من نقطة السقوط
6. مستعيناً بالجدول التالي، سجّل الزاوية المحصورة بين الشعاع رقم (2) والعمود المُرّام من نقطة السقوط.	

الزاوية المحصورة بين الشعاع (1) والعمود المُرّام من نقطة السقوط	(45°)	(60°)	صفر
الزاوية المحصورة بين الشعاع (2) والعمود المُرّام من نقطة السقوط	45°	60°	صفر

يحدث انعكاس للضوء عند سقوط الأشعة الضوئية على سطح جسم ما، زاوية السقوط = زاوية انعكاس الضوء ويُسمّى قانون الانعكاس الأول

استنتاجي

نجد أنّ الشعاع الساقط والشعاع المنعكس والعمود المُرّام من نقطة السقوط على السطح العاكس، جميعها تقع في مستوى عمودي واحد على السطح العاكس.

ترى الأجسام المضيئة كالشمس والمصباح من خلال الأشعة الضوئية التي تصدر منها و إلى العين مباشرة. فكيف ترى الأجسام غير المضيئة ذاتياً مثل الحجر أو الحائط؟ لماذا ترى صورتك في المرآة ولا تراها في ورقة أو قطعة خشب بالرغم من أن كليهما يعكسان الضوء؟

لماذا ترى صورتك في المرآة ولا تراها على الحائط؟

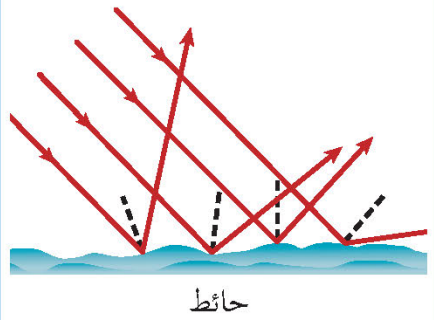
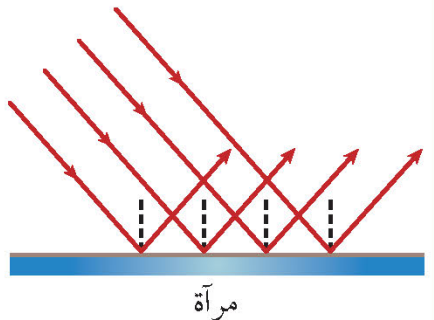

		وجه المقارنة
خشن	أملس	نوع السطح
في عدة اتجاهات	في اتجاه واحد ومتوازية	اتجاه الأشعة المنعكسة
غير منتظم	منتظم	نوع الانعكاس وفق اتجاه الأشعة المنعكسة

إن انعكاس الضوء أمر مهم بالنسبة إليك. دُل على أهميته ذلك.

يترك للطالب

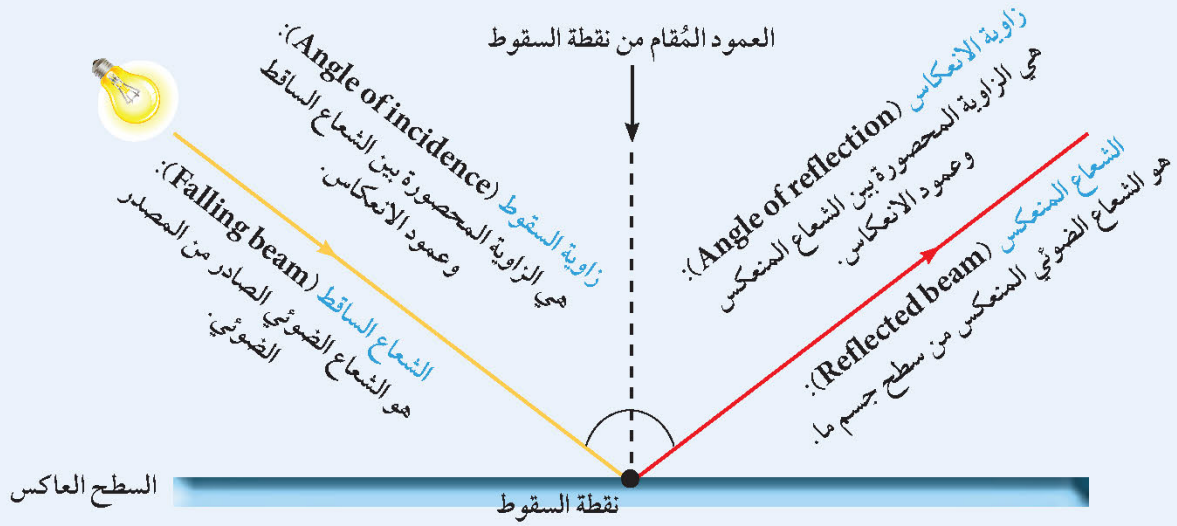

انعكاس الضوء: هو ارتداد الأشعة الضوئية نتيجة سقوطها على سطح جسم ما.

الانعكاس غير المنتظم (Irregular reflection): يحدث عند سقوط الأشعة الضوئية على سطح خشن غير أملس أو غير مصقول، وتكون فيه الأشعة المنعكسة مبعثرة في اتجاهات مختلفة.

أمثلة: حائط، سطح ماء مضطرب، شجرة.

الانعكاس المنتظم (Regular reflection): يحدث عند سقوط الأشعة الضوئية على سطح أملس مصقول ناعم، وتكون فيه الأشعة المنعكسة متوازية وفي اتجاه واحد.

أمثلة: المرآة المستوية، الماء الساكن، الأسطح الفلزية المصقولة.

قانونا الانعكاس

قانون الانعكاس الثاني (Second law of reflection): الشعاع الساقط والشعاع المنعكس والعمود المَقام من نقطة السقوط على السطح العاكس، جميعها تقع في مستوى واحد عمودي على السطح العاكس.

قانون الانعكاس الأول (First law of reflection): زاوية السقوط تساوي زاوية الانعكاس.

توجيه ضوء المصباح أو قلم الليزر على العين مباشرة أو من السطح العاكس يضرها.



أكمل رسم مسار الشعاع الضوئي.

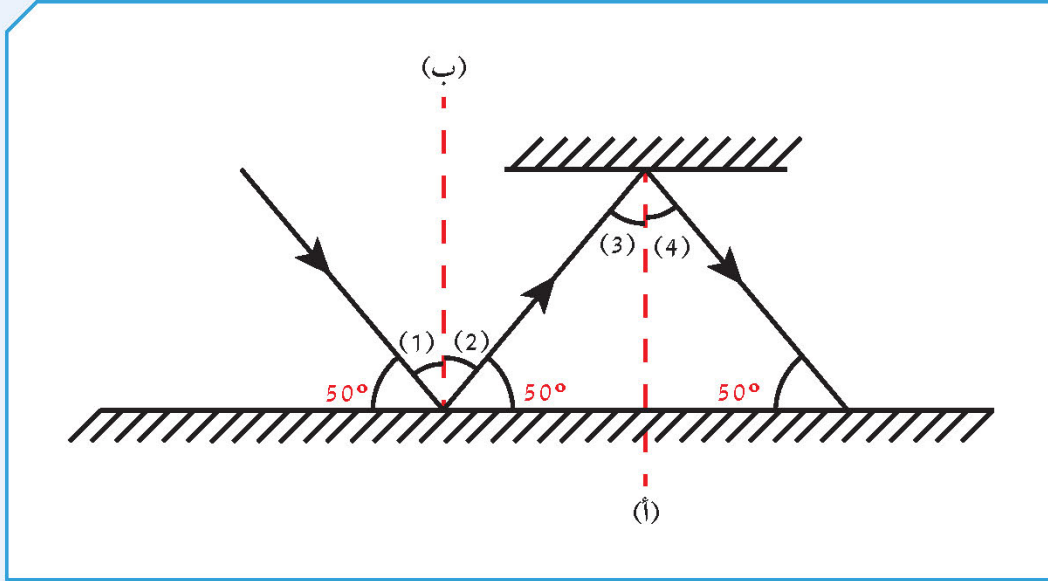

1. أكمل ترقيم الزوايا الناتجة.

2. زوايا السقوط تمثلها الأرقام: ٥ - ٣ - ١

3. الزاوية رقم (1) = ٤٠°

السبب: ٤٠° = ٩٠° - ٥٠°

4. زوايا الانعكاس تمثلها الأرقام: ٦ - ٢

5. ما العلاقة بين الزاوية رقم (1) والزاوية رقم (2)؟ متساويتان

السبب: لأن زاوية السقوط = زاوية الانعكاس (قانون الانعكاس الأول)



صمّم منظراً لغوّاصة من أدوات بسيطة موضّحاً فكرة عمله وأهمّيته. **يتترك للطلّاب**

يتكون من أنبوب يوجد عند كل طرف مرآة مستوية مثبتة بزاوية مقدارها 45° بحيث تعكس الضوء من الجسم إلى العين

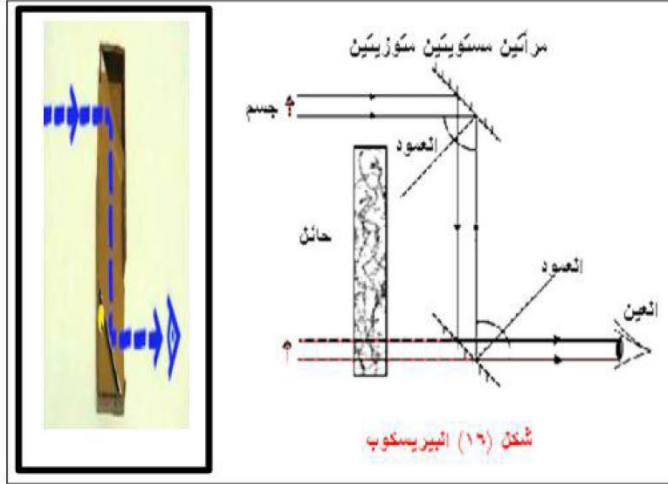

تصميم المنظار
(البيرسكوب)

تسقط الأشعة الضوئية المنعكسة من السفينة على مرآة مستوية مثبتة بزاوية مقدارها 45° فتعكس انعكاساً منتظماً إلى أسفل حيث تسقط على مرآة مستوية أخرى مثبتة بزاوية مقدارها 45° فتعكس انعكاساً منتظماً لتذهب إلى العين .

فكرة عمله

- ١) يستخدمه طاقم الغواصات لرؤية السفن على سطح البحر .
- ٢) يستخدمه الجنود و هم داخل الدبابات لرؤية ما في الخارج .
- ٣) يستخدمه الباحثون في المختبرات لإجراء التجارب الكيميائية الخطرة .

أهمّيته

ما أنواع المرايا؟ What are the types of mirrors?



شكل (16)

المرايا هي من الأجسام التي تعكس الضوء الساقط عليها انعكاسًا منتظمًا. هل تستطيع أن تعيش بدون مرايا؟ تخيل حياتك بدونها؟
عندما تقف كل صباح أمام المرآة المستوية قبل ذهابك إلى المدرسة لتمشيط شعرك وترتب هندامك، ترى صورتك فيها. هل صورتك انعكاس لك؟ كيف تتكوّن الصور في المرايا المستوية؟ ولماذا تظهر الصورة داخل المرآة؟ هل الصورة حقيقية أم خيالية؟
يستخدم طبيب الأسنان مرآة لفحص أسنانك، توضع مرايا على جانبي سيارة والدك، وكذلك يستخدم أصحاب المحلات التجارية المرايا. هل جميع هذه المرايا متشابهة؟
لاحظ الصور المتكوّنة في الأشكال (17) و(18) و(19). هل هي مختلفة؟ ما سبب اختلافها؟



شكل (19)



شكل (18)



شكل (17)



دعنا نتعرّف أكثر على صفات الصور المتكوّنة في المرايا المختلفة. نبدأ أولاً مع المرآة المستوية.

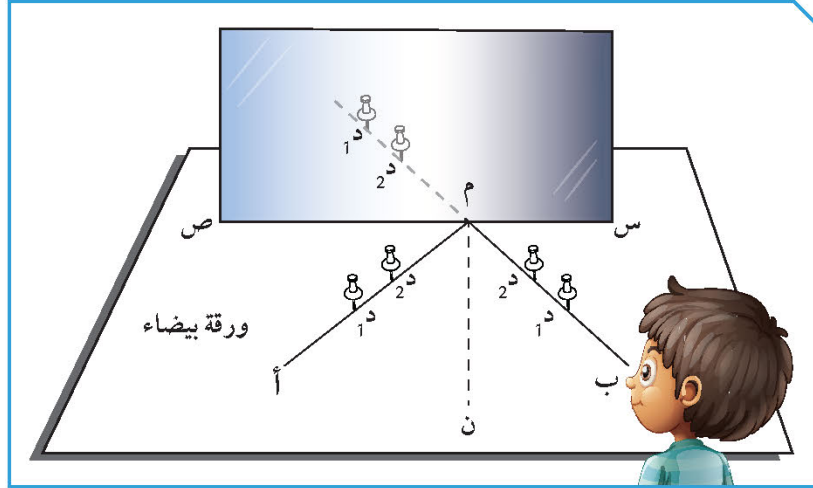

شكل (20)

إرفع يدك اليمنى أمام المرآة المستوية.	
أرى في المرآة صورة يدي اليسرى	ملاحظاتي
قُم بإجراء النشاط كما في الشكل (20)، ثم سجّل نتائجك.	
داخل المرآة	1. أين تكوّنت صورة الجسم؟
متساوي	2. قارن بين طول الجسم وطول الصورة.
معتدلة	3. قارن وضع الجسم مع وضع الصورة.
بحسب النشاط	4. قس المسافة بين الجسم والمرآة.
بحسب النشاط	5. قس المسافة بين الصورة والمرآة.
6. ما صفات الصور المتكوّنة في المرآة المستوية؟	
تقديرية طول الجسم مساوٍ لطول الصورة في المرآة معكوسة، معتدلة بعد الجسم عن المرآة يساوي بُعد الصورة عن المرآة	



المرايا لها أنواع مختلفة منها المرايا المستوية.
المرآة المستوية سطح مستوٍ عاكس غير منفذ للضوء.

صفات الصور في المرآة المستوية

بُعد الجسم عن المرآة
= بُعد الصورة عن المرآة

طول الجسم
= طول الصورة

تقديرية
أي خيالية

معكوسة

معتدلة
بالنسبة للجسم

تتكوّن داخل المرآة نتيجة تلاقي
امتدادات الأشعة المنعكسة.

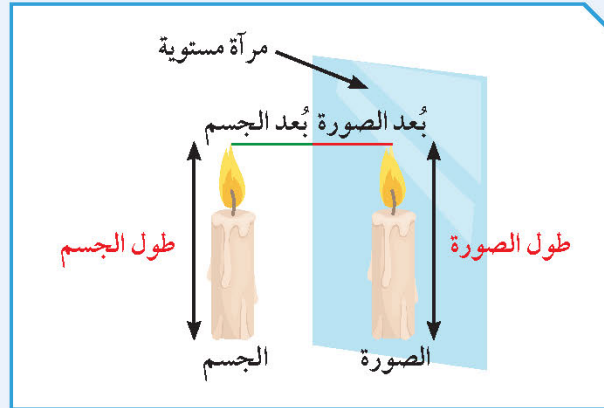

شكل (21)

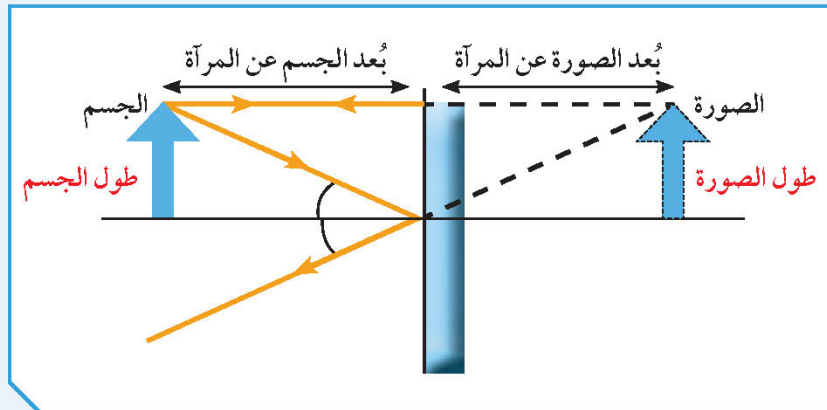

شكل (22)



تعكس المرايا الأشعة الضوئية التي تسقط عليها انعكاسًا منتظمًا، وتُستخدم في مجالات مختلفة، ولها أشكال مختلفة. هل فكرت لماذا تحتوي أجهزة الطباخ الشمسي والفرن الشمسي والمصباح اليدوي وكشاف السيارة على أسطح عاكسة؟ هل تستطيع تحديد نوعها؟ تحقق من أنواع المرايا الكروية التي تُستخدم في أجهزة الطباخ الشمسي والفرن الشمسي وكشاف السيارة. لماذا صُنعت بهذا الشكل؟



شكل (23)

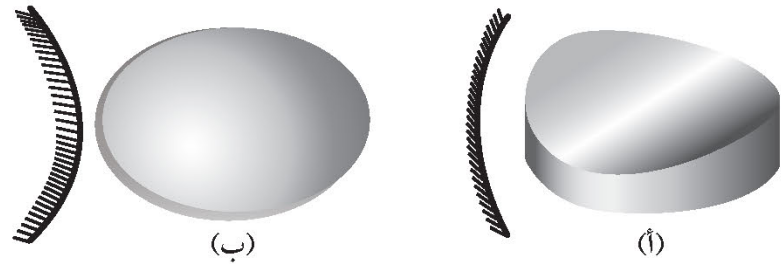

كيف تنعكس الأشعة الضوئية في المرايا الكروية؟



يتترك للطالب		سجّل فرضيتك.
		تحقق من فرضيتك.
مراة (ب)	مراة (أ)	وجه المقارنة
من الخارج	من الداخل	1. السطح العاكس
محدبة	مقعرة	2. اسم المراة
مصغرة	مكبّرة	3. حجم صورتك داخل المراة
تتفرّق	تتجمع في نقطة	4. أسقط أشعة متوازية على المراة (أ) والمراة (ب)، ثم سجّل نتائجك.
تنعكس الأشعة الضوئية المتوازية متفرقة	تنعكس الأشعة الضوئية المتوازية متجمعة	ملاحظاتي
نقطة تلاقي الأشعة المنعكسة أو امتدادها تُسمّى البؤرة (F).		

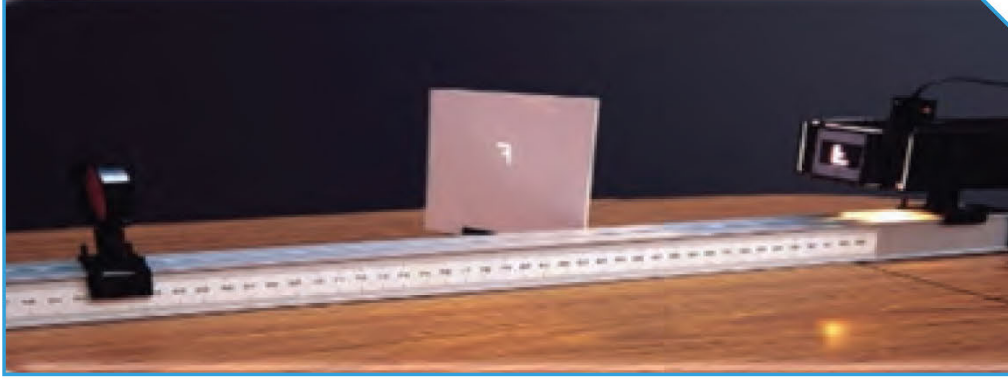

شكل (24)

إبحث عن البؤرة في المرايا المقعّرة.	
5. رتّب أدواتك كما في الشكل (24).	
أمام المرآة على حائل	6. أين تُستقبل أصغر وأوضح صورة؟
النقطة التي تكوّنت عندها أصغر وأوضح صورة يُسمّى البؤرة، ويُرمز لها بحرف (F).	
حقيقية	7. ما نوع البؤرة؟ لماذا؟
تختلف بحسب المرآة	8. قس المسافة من البؤرة إلى منتصف السطح العاكس بخطّ مستقيم.
9. استبدل المرآة المقعّرة بمرآة محدّبة في النشاط السابق. ما نوع البؤرة الناتجة؟ فسّر إجابتك.	
بؤرة تقديرية لأنها تنتج عن تلاقي (امتدادات) الأشعة المنعكسة	
المسافة من منتصف السطح العاكس إلى البؤرة تُسمّى البعد البؤري.	

* أيّ نوع من المرايا الكروية يمكن استخدامها في أجهزة الطباخ الشمسي والفرن الشمسي؟

فسّر إجابتك: **المرآة المقعرة لأنها تجمع الأشعة الضوئية**

المنعكسة فتسخن الطعام



استخلص من الفقرة التالية أجزاء المرايا الكروية المهمة وحددها على الرسم الذي يليها.

المراة الكروية سواء محدّبة أو مقعّرة لها عدّة أجزاء منها:
مركز تكوّر (Center of the mirror): هو مركز الكرة التي تُعتبر المراة جزءاً من سطحها ويُرمز له بحرف (C).
قطب المراة: نقطة تقع في منتصف السطح العاكس للمراة ويُرمز له بحرف (M).
البؤرة (Focal): نقطة في منتصف المسافة بين مركز التكوّر (C) وقطب المراة ويُرمز لها بحرف (F).
المحور الأصلي أو الأساسي (Original axis): خطّ مستقيم يمرّ بقطب المراة ومركز التكوّر.
البعد البؤري (Focal length): المسافة بين البؤرة وقطب المراة ويُرمز له بحرف (f).
نصف قطر التكوّر (Radius of the birch): المسافة بين مركز التكوّر وقطب المراة، ويُرمز له بحرف (R)، ويساوي ضعف البعد البؤري: $(R=2f)$.

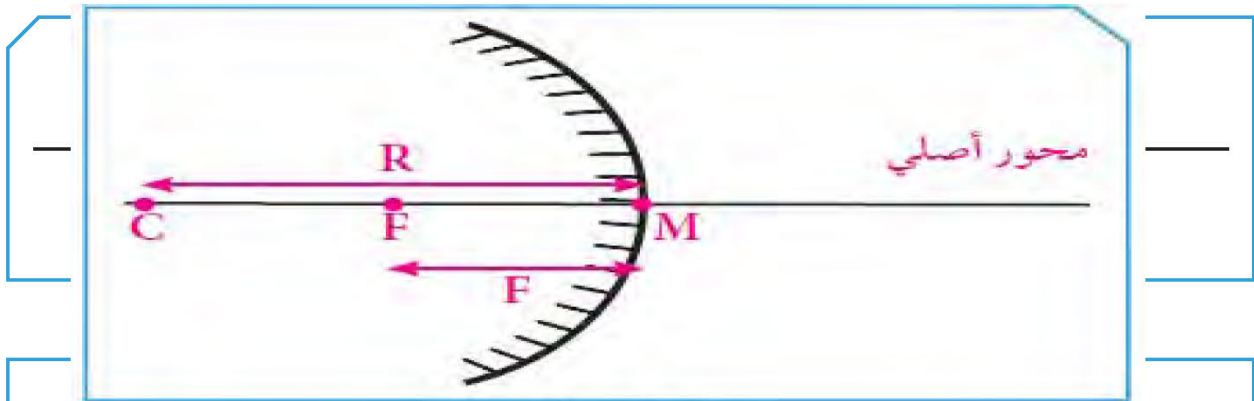

مراة محدّبة

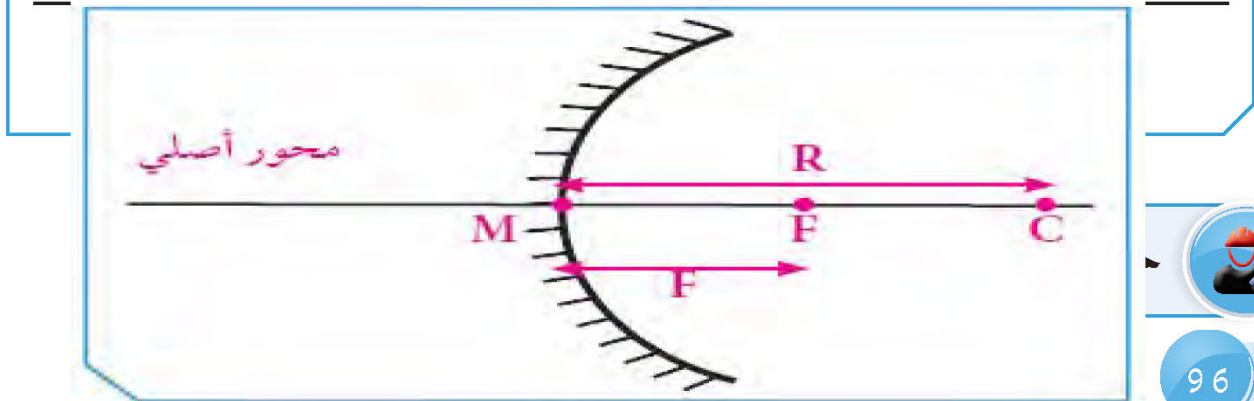

مراة مقعّرة





أكمل مسار الشعاع الضوئي في المرآة المحدبة والمرآة المقعرة واكتب الحقيقة العلمية التي توصلت إليها.

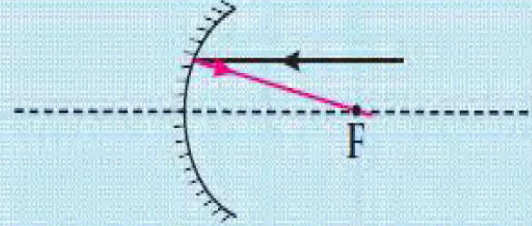
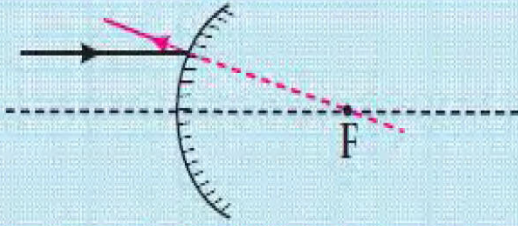

1. إذا سقط شعاع ضوئي موازياً للمحور الأصلي فإنه ينعكس ماراً بالبؤرة في المرآة المقعرة، أما في المرآة المحدبة فينعكس امتداده ماراً بالبؤرة.

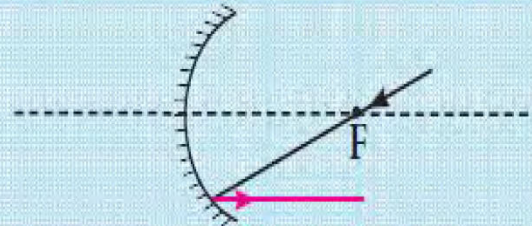
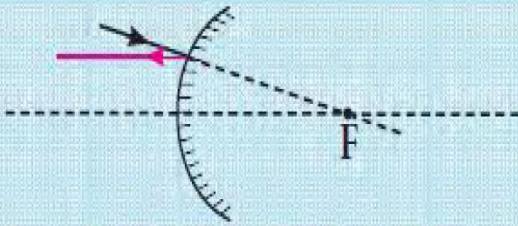

2. إذا سقط شعاع ضوئي ماراً هو أو امتداده بالبؤرة فإنه ينعكس موازياً للمحور الأصلي في المرآة المقعرة والمرآة المحدبة.

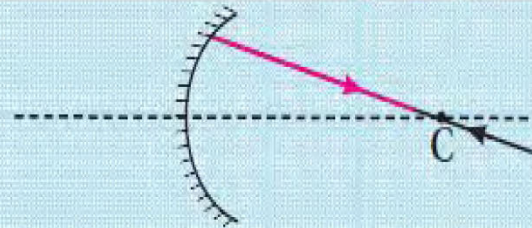
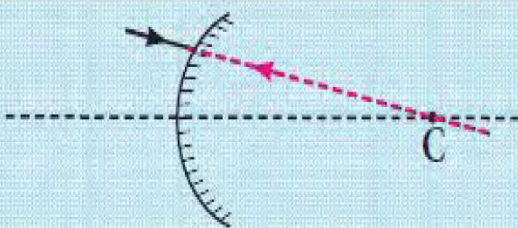

3. إذا سقط شعاع ضوئي ماراً هو أو امتداده بمركز التكوّر فإنه ينعكس على نفسه هو أو امتداده.

ينطبق قانون الانعكاس على المرايا الكروية بالطريقة نفسها التي ينطبق فيها على المرايا المستوية. عند رسم الصورة، نكتفي برسم شعاعين أحدهما من رأس الجسم موازٍ للمحور الأساسي، والثاني ماراً بالبؤرة أو بمركز التكوّر.



أنواع المرايا الكروية

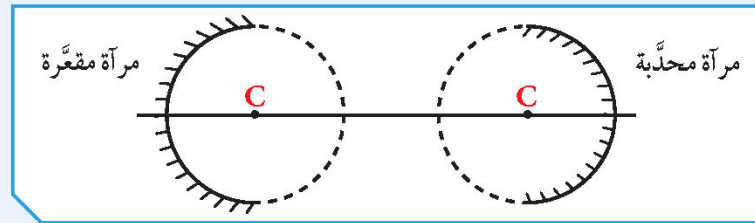

شكل (25)

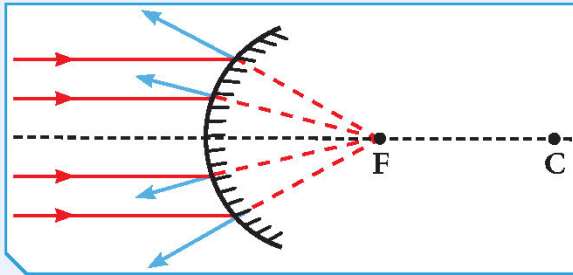

شكل (27)

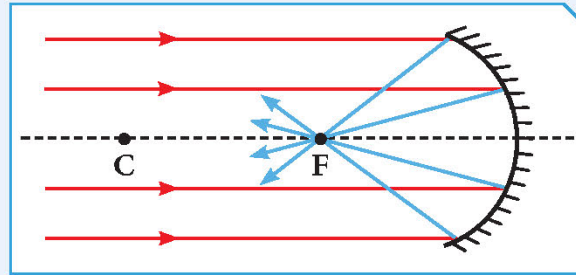

شكل (26)

صفات الصور المتكوّنة في المرايا المقعّرة والمحدّبة

The qualities of images that are formed in concave and convex mirrors

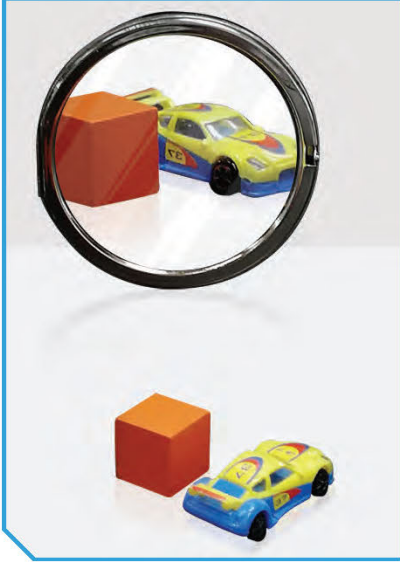

شكل (29)

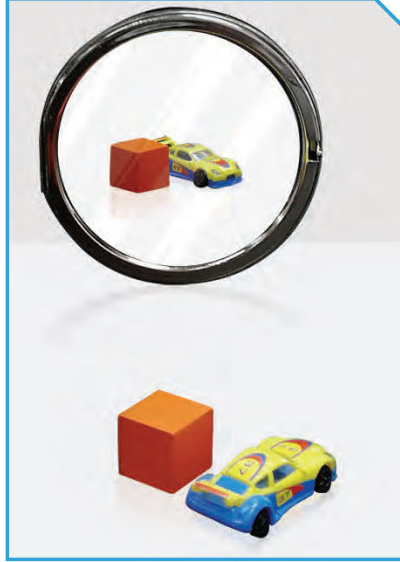

شكل (28)



تنعكس الأشعة الساقطة على المرايا الكروية بحسب قانوني الانعكاس، ونتيجة لتلاقي الأشعة المنعكسة أو امتداداتها تتكوّن صورًا للأجسام.

هل لعبت يومًا في بيت المرايا في مدينة الألعاب؟ كيف تكوّنت صورتك داخل بيت المرايا؟
أنظر إلى الصورتين في الشكل (29) وقارن بين الصورة المتكوّنة.
هل تختلف صفات صورتك في المرايا الكروية؟ كيف تستطيع أن تغيّر حجم صورتك؟

كيف تغيّر حجم صورتك في المرايا الكروية؟



يترك للطالب

سجّل فرضيتك:

تحقق من فرضيتك.



شكل (30)

1. رتب أدواتك كما في الشكل (28)، ثم نفذ التجربة وفق الخطوات الآتية، وسجل نتائجك.
2. أسقط أشعة ضوئية متوازية من مصدر ضوئي على مرآة مقعرة واستقبلها على حائل كما في الشكل (28).
3. حدد البؤرة، ثم البعد البؤري (f) على المحور الأصلي.

البعد البؤري (f) = **يختلف بحسب المرآة**

نصف قطر التكوّر (R) = **يختلف بحسب المرآة لكن يجب أن يكون ضعف البعد البؤري**

الرسم	موقع الصورة	صفات الصورة	موقع الجسم
	بين مركز التكوّر والبؤرة	حقيقية ومقلوبة ومصغرة	أ. ضَع الجسم أبعد من مركز التكوّر.
	أبعد من مركز التكوّر	حقيقية ومقلوبة ومكبّرة	ب. ضَع الجسم بين مركز التكوّر والبؤرة.
	داخل المرآة	تقديرية ومعتدلة ومكبّرة	ج. ضَع الجسم على مسافة أقل من البعد البؤري.

استنتاجي: تختلف صفات الصورة المتكوّنة وبعدها باختلاف بُعد الجسم عن المرآة المقعرة، يزداد حجم الصورة كلما اقترب الجسم من البؤرة في جميع الحالات، بُعد الجسم عن المرآة لا يساوي بُعد الصورة عن المرآة

6. استبدل المرآة المقعرة بمرآة محدّبة في النشاط السابق. ما صفات الصورة المتكوّنة؟

استنتاجي: لا يمكن استقبال الصورة على حائل، تكون الصورة

تقديرية معتدلة ومكبّرة داخل المرآة أو خلفها دائماً



كيف نرسم الصورة المتكوّنة في المرايا الكروية؟

نرسم من رأس الجسم شعاعين: الأوّل موازٍ للمحور الأصلي (الأساسي) ثمّ ينعكس ماراً بالبؤرة. والثاني يمرّ بالبؤرة ثمّ ينعكس موازياً، أو نرسم شعاعاً ضوئياً ماراً بمركز التكوّر والذي ينعكس على نفسه، فتتكوّن الصورة عند نقطة تلاقي الأشعة المنعكسة لهذه الأشعة أو امتداداتها.

* صفات الصور المتكوّنة في المرآة المحدّبة

تكون صورة المرآة المحدّبة تقديرية، معتدلة، مصغّرة، تقع داخل المرآة دائماً.

* صفات الصور المتكوّنة في المرآة المقعّرة

تختلف صفات الصور باختلاف موضع الجسم بالنسبة للمرآة المقعّرة أي بُعد الجسم عنها ذلك على النحو الآتي:

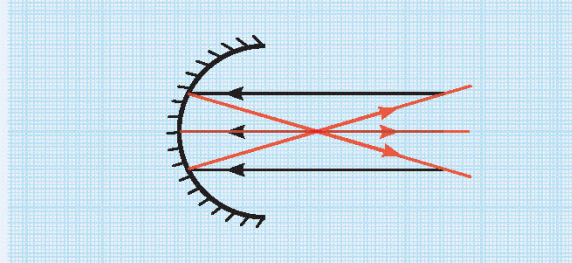

1. إذا كان الجسم في ما لانهاية: تكون صورته حقيقية، مقلوبة، مصغّرة جداً، تقع في البؤرة.

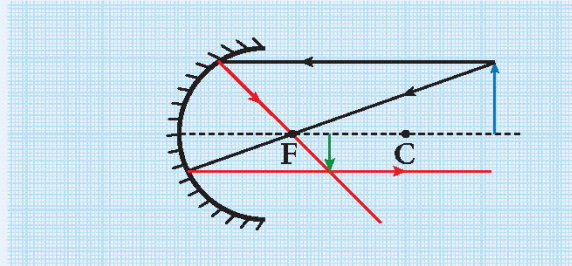

2. إذا كان الجسم أبعد من مركز التكوّر: تكون صورته حقيقية، مقلوبة، مصغّرة، تقع بين البؤرة ومركز التكوّر.

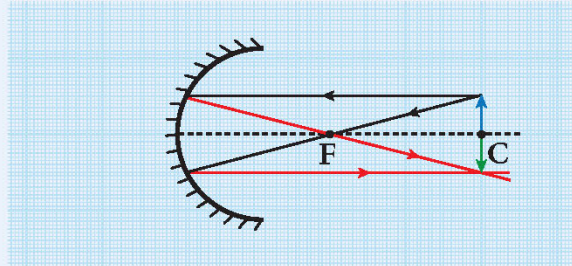

3. إذا كان الجسم في مركز التكوّر: تكون صورته حقيقية، مقلوبة، مساوية للجسم، تقع في مركز التكوّر أسفل الجسم.

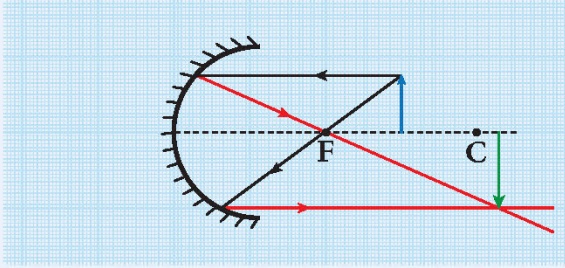

4. إذا كان الجسم بين البؤرة ومركز التكوّر: تكون صورته حقيقية، مقلوبة، مكبّرة، تقع داخل مركز التكوّر أو أبعد من مركز التكوّر.

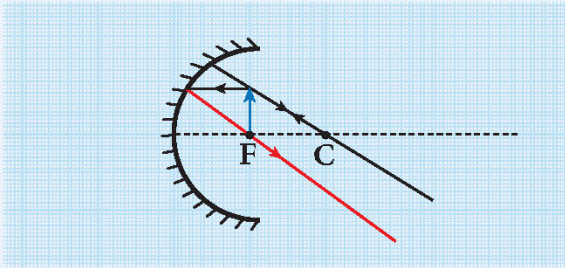

5. إذا كان الجسم في البؤرة: تتكوّن صورته في ما لانهاية.

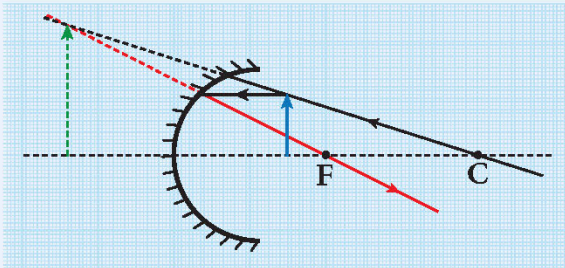

6. إذا كان الجسم عند بُعد أقلّ من البعد البؤري: تكون صورته تقديرية، معتدلة، مكبّرة، تقع خلف المرآة.

أذكر تطبيقاً على استخدام المرآة المحدّبة في حياتنا.

أغلق مصدر الكهرباء عند الانتهاء من التجربة.



أرسم الصورة المتكوّنة في المرآة المقعّرة إذا كان الجسم عند مركز التكوّر (C).

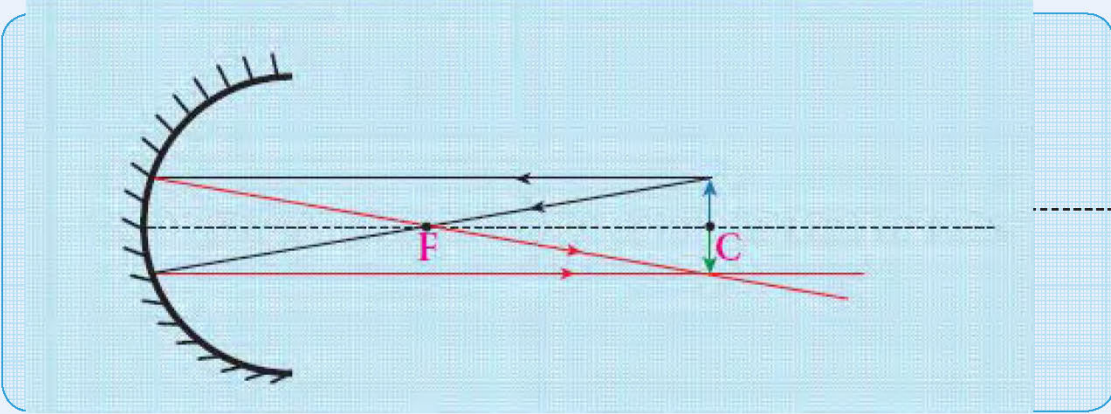

مكان تكوّن الصورة	صفات الصورة
عند مركز التكوّر	حقيقية ومقلوبة ومساوية لطول الجسم

إبحث باستخدام الشبكة العنكبوتية عن جهازين يحتويان على مرآيا، موضّحاً نوعها وأهمّية استخدامها في الجهازين.

المنظار البسيط (البيرسكوب) يحتوي على مرآة مستوية تعكس الضوء انعكاساً منتظماً

التلسكوب العاكس يتكوّن من مرآة مقعرة بدلاً من العدسة الشيئية، مع الاستعانة بمرآة مستوية لرصد الأجرام السماوية البعيدة وذات الإضاءة الضعيفة

جهاز العرض العلوي لعرض الصور

المجهر المركب يحتوي على مرآة مقعرة تعمل على توجيه الضوء إلى سطح المنضدة

الطبّاخ الشمسي يحتوي على مرآة مقعرة تعمل على تركيز أشعة الشمس



شكل (31)

نرى القلم مكسوراً عند وضعه مائلاً في كأس زجاجية فيها ماء. نرى قاع حوض السباحة أقرب من موقعه الأصلي. لماذا؟
نعلم أننا نرى الأجسام بسبب انعكاس الأشعة الضوئية ووصولها إلى العين. ولكن ماذا يحدث عند انتقال الضوء خلال الأوساط الشفافة المختلفة؟ ما سبب توهمنا لرؤية الأشياء على غير حقيقتها؟
هل سمعت من قبل بالوهم البصري؟ ما السبب في حدوثه؟

ما السبب في حدوث الوهم البصري؟



(ب)



(أ)

النشاط	قبل صبّ الماء	بعد فترة من صبّ الماء
1. ضَعْ كأساً زجاجية فارغة فوق قطعة نقود كما في (أ) وانظر إليها بشكل مائل.	نرى قطعة نقود	لا نرى قطعة نقود
2. ضَعِ البطاقة خلف الكأس كما في (ب) وانظر إليها.	نرى أسهماً في اتجاه معين	تغير اتجاه الأهم وأصبحت مكبرة وقريبة

استنتاجي: حدوث الوهم البصري بسبب انكسار الضوء عند انتقاله بين وسطين شفافين مختلفين أو نرى الموقع الظاهري وليس الحقيقي أو لا نرى الجسم لأن الأشعة المنكسرة لا تصل إلى العين

تم تحميل الملف من موقع مدرستي الكويتية

مدرستي
الكويتية
school-kw.com



ننصح بأفضل مذكرة
مذكرات النجاح

حمل تطبيق مدرستي الكويتية



Download on the
App Store



GET IN ON
Google Play

كيف يحدث انكسار الضوء؟



استخدم القراءات في الجدول التالي لتفسير نتائج النشاط السابق.

وجه المقارنة	سرعة الضوء في الهواء	سرعة الضوء في الماء	سرعة الضوء في الزجاج
سرعة الضوء	(300,000 كم/ث)	(225,000 كم/ث)	(200,000 كم/ث)
الكثافة الضوئية	(1)	(1.333)	(1.5)

تعني الكثافة الضوئية قدرة الوسط على كسر الأشعة الضوئية.

استنتاجي: انكسار الضوء هو تغير مسار الضوء عند انتقاله بين وسطين شفافين مختلفين في الكثافة، ويحدث بسبب اختلاف في سرعة الضوء نتيجة اختلاف كثافة الوسط

لنتتبع مسار الشعاع الضوئي حين يمر بين وسطين شفافين مختلفين وكيف يحدث انكسار الضوء.

كيف ينتقل الضوء بين الأوساط الشفافة المختلفة؟



أكمل مسار الشعاع الضوئي عند مروره بمتوازي المستطيلات الزجاجي على الرسم البياني أدناه باتباع الخطوات التالية:

1. ضع متوازي المستطيلات على الورقة البيضاء وحدد محيطه بقلم الرصاص كما في الشكل.
2. أسقط شعاعاً ضوئياً مائلاً من قلم الليزر، عند نقطة ولتكن (أ)، على محيط متوازي المستطيلات، وتسمى نقطة السقوط، وحدد مسار الشعاع الضوئي بالقلم والمسطرة.
3. حدّد الشعاع الضوئي الخارج من نقطة الخروج ولتكن (ب) على الوجه المقابل له.
4. ارفع متوازي المستطيلات وصل النقطتين (أ) و(ب) بخط مستقيم.
5. أرسم عموداً على الخط الذي يمثل أحد أضلاع متوازي المستطيلات عند كل من النقطتين (أ) و(ب).
6. مثل زاوية السقوط برقم (1) وزاوية الانكسار برقم (2) عند انتقال الضوء من الهواء إلى الزجاج.
7. مثل زاوية السقوط برقم (3) وزاوية الانكسار برقم (4) عند انتقال الضوء من الزجاج إلى الهواء.

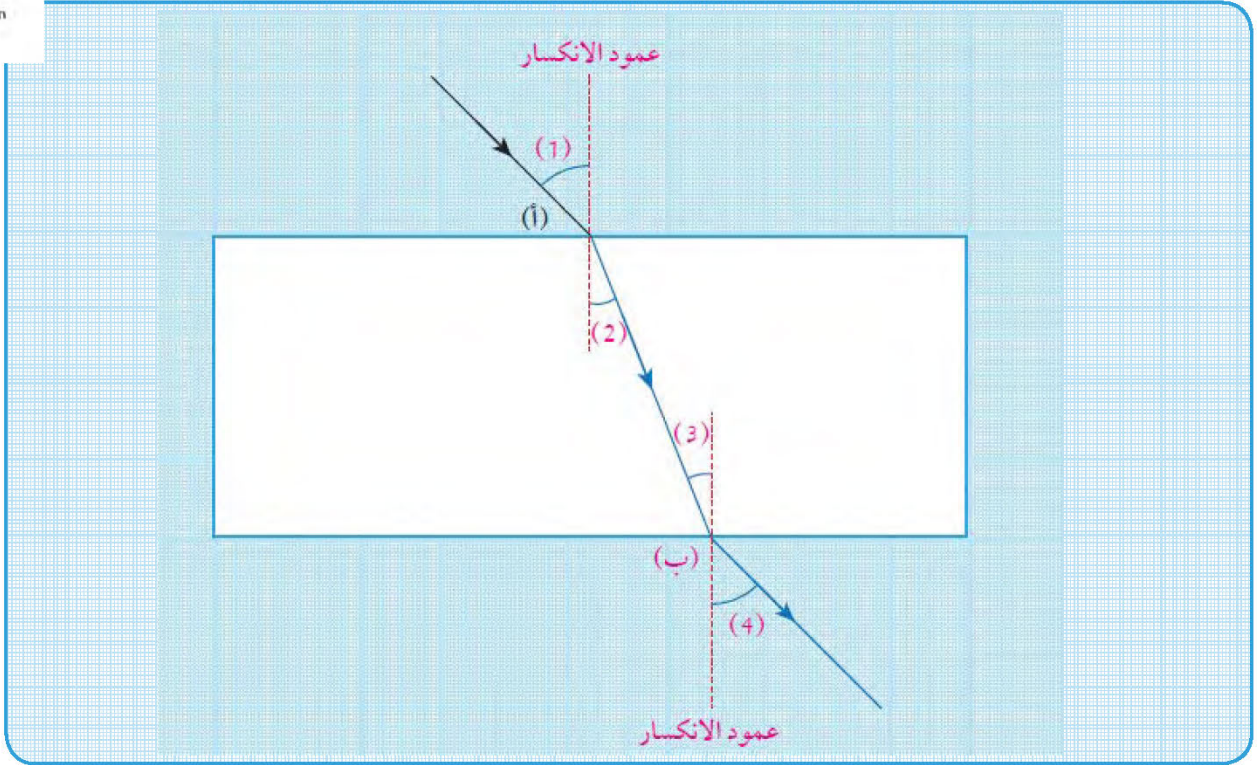

وجه المقارنة	ماذا يحدث لمسار الشعاع بالنسبة للعمود المُمقام؟	قارن بين زاوية السقوط وزاوية الانكسار.	فسّر
انكسار الشعاع الضوئي عند انتقاله من الهواء إلى الزجاج	الشعاع المنكسر يقترب من عمود الانكسار	زاوية السقوط أكبر من زاوية الانكسار	لأنه انتقل من وسط أقل كثافة ضوئية إلى وسط أكبر كثافة ضوئية
انكسار الشعاع الضوئي عند انتقاله من الزجاج إلى الهواء	الشعاع المنكسر يبتعد عن عمود الانكسار	زاوية السقوط أقل من زاوية الانكسار	لأنه انتقل من وسط أكبر كثافة ضوئية إلى وسط أقل كثافة ضوئية

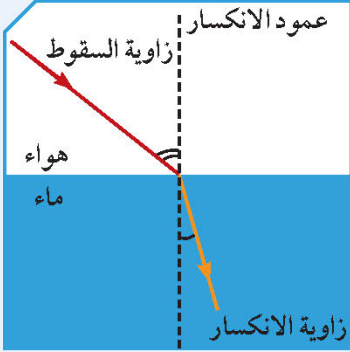

شكل (32)

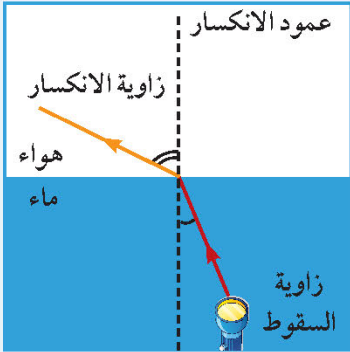

شكل (33)

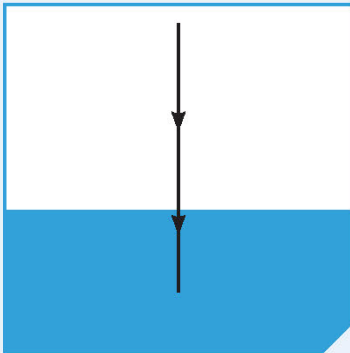

شكل (34)

انكسار الضوء (Refraction of light): هو انحراف الأشعة الضوئية عن مسارها المستقيم نتيجة انتقالها بين وسطين شفافين مختلفين في الكثافة الضوئية.

* عندما ينتقل الضوء من وسط أقل كثافة ضوئية إلى وسط أكبر كثافة ضوئية فإنه ينكسر مقترباً من العمود المُرّقام من نقطة السقوط على الخطّ الفاصل بين هذين الوسطين، وتكون زاوية السقوط أكبر من زاوية الانكسار كما في الشكل (32).

* عندما ينتقل الضوء من وسط أكبر كثافة ضوئية إلى وسط أقل كثافة ضوئية فإنه ينكسر مبتعداً عن العمود المُرّقام من نقطة السقوط على الخطّ الفاصل بين هذين الوسطين، وتكون زاوية السقوط أقل من زاوية الانكسار كما في الشكل (33).

* عندما يسقط الضوء عمودياً على السطح الفاصل بين وسطين شفافين مختلفين فإنه ينفذ على استقامته دون الانحراف عن مساره، ولكن سرعته تتغير وتكون زاوية السقوط = زاوية الانكسار = صفر كما في الشكل (34).

انكسار الضوء مهمّ في حياتك. دّل على أهميّة ذلك؟

يترك للطالب

قطعة الزجاج أداة سهلة الكسر وقد تؤذيكَ.



1. أرسم مسار الأشعة الضوئية عند انتقالها من الهواء إلى الزجاج ثم إلى الماء مع كتابة البيانات اللازمة.



2. قارن بين زاوية السقوط وزاوية الانكسار عند انتقال الشعاع الضوئي من الزجاج إلى الماء.

زاوية السقوط أصغر من زاوية الانكسار

فسّر إجابتك:

لأن الشعاع الضوئي انتقل من وسط أكبر كثافة ضوئية إلى وسط أقل كثافة ضوئية، لذلك ينكسر مبتعداً عن عمود الانكسار



شكل (35)

العدسات وأنواعها Lenses and their types

استفاد الإنسان من ظاهرة انكسار الضوء في صناعة الكثير من الأجهزة (الشكل 35)، مثل المجهر الذي تستخدمه في مختبر العلوم. أنظر إلى المجهر. هناك مرآة مقعرة تعمل على تجميع الضوء لتعكسه على الشريحة، ولكن ما الذي يساعد على تكبير محتويات الشريحة؟

قارن بين أنواع العدسات

وجه المقارنة	العدسة (أ)	العدسة (ب)
1. أنظر إلى الكلمة المدوّنة في البطاقة من خلال العدستين.		
ملاحظاتي	كبيرة	مصغرة
2. تفحص العدستين باللمس.		
ملاحظاتي	سميكة في الوسط ورقيقة عند الأطراف	رقيقة في الوسط وسميكة عند الأطراف
3. أرسم شكلاً مبسطاً للعدسة (أ) والعدسة (ب).		
اسم العدسة	محدبة أو مجمعة أو لامة	مقعرة أو مفرقة
4. أكمل مسار الأشعة بعد خروجها من العدسة في الشكلين (أ) و(ب).		

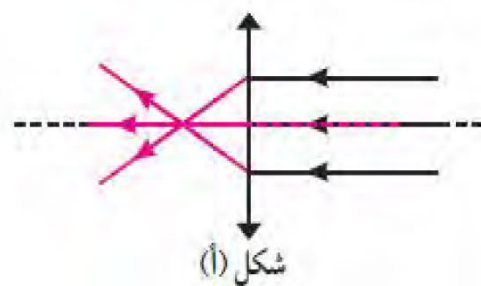
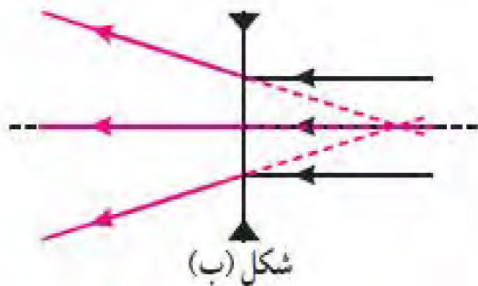



اقرأ الفقرة جيداً، ثم استخلص المصطلحات الهامة وحددها على الرسم.

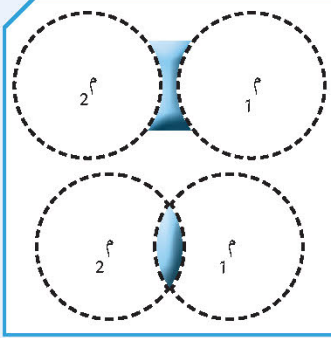

شكل (36)

- * **العدسة (Lens):** جسم زجاجي شفاف يكسر الأشعة الضوئية الساقطة عليه ويجعلها تنحرف عن مسارها.
- * من أنواع العدسات العدسة المحدبة أو اللامعة، والعدسة المقعرة أو المفرقة، وتعتبر هاتان العدستان جزءاً من سطحي كرتين زجاجيتين كما في الشكل (36).
- * تنتج العدسة المحدبة عن تقاطع الكرتين. أما العدسة المقعرة فنتج عن تجاوز الكرتين. تتخذ العدسات أشكالاً مختلفة، لكننا سنكتفي بدراسة العدسة المحدبة والعدسة المقعرة.
- ولكل من هاتين العدستين محور أساسي (أصلي) ومركزا تكور وبؤرتان ومركز بصري.
- * **المركز البصري (Visual center):** نقطة في منتصف جسم العدسة وعلى المحور الأساسي يُرمز له بحرف (V).
- * **مركزي التكور (C):** هو مركز تكور الكرتين المتقاطعتين أو المتجاورتين اللتين تكونان وجهي العدسة.
- * **البؤرة (F):** نقطة تقع في منتصف المسافة بين المركز البصري ومركز التكور.
- * **المحور الأساسي (الأصلي) للعدسة:** خط مستقيم يمر بمركزي تكور سطحي العدسة.
- * **البعد البؤري للعدسة (f):** المسافة بين البؤرة والمركز البصري للعدسة.
- * **نصف قطر التكور (Radius of the birch):** المسافة بين مركز التكور والمركز البصري ويُرمز له بحرف (R) ويساوي ضعف البعد البؤري ($R=2f$).

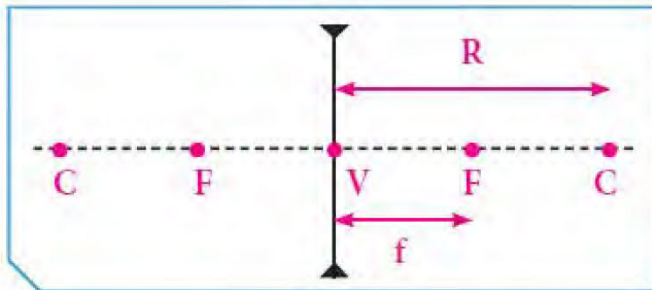

عدسة مقعرة

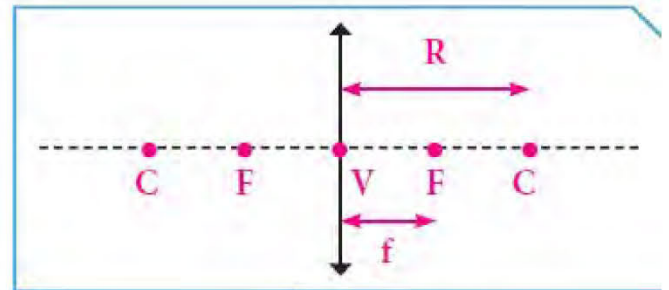

عدسة محدبة

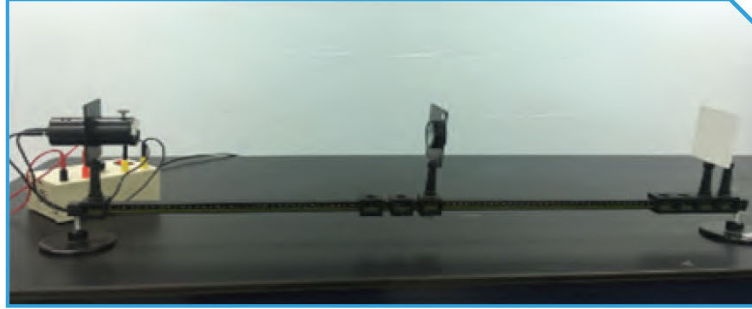

شكل (37)

رتّب أدوات التجربة كما في الشكل (37)، ثمّ قُمْ بما يلي.

الخطوات	عدسة محدّبة
1. أسقط أشعة ضوئية متوازية كما في الشكل (37) وسجّل نتائجك في الجدول.	
2. حدّد البؤرة، وقس البعد البؤري (F).	تختلف الإجابات
3. حدّد نوع البؤرة وفسّر إجابتك.	تختلف الإجابات
4. حدّد مركز التكوّر، وقس نصف قطر التكوّر (R).	حقيقية
5. استبدل العدسة المحدّبة بعدسة مقعّرة في النشاط السابق. ما نوع البؤرة؟	
استنتاجي	العدسة المحدّبة بورتها حقيقية ناتجة عن تلاقى الأشعة الضوئية المنكسرة في بقعه مضيئة؛ ويمكن أن تُستقبل على حائل العدسة المقعّرة بورتها تقديرية ناتجة عن تلاقى امتدادات الأشعة الضوئية المنكسرة داخل العدسة ولا يمكن أن تُستقبل على حائل



ما مسار الأشعة الساقطة على أحد وجهي العدسة (المحدبة - المقعرة)؟

أكمل مسار الشعاع الضوئي في العدستين المحدبة والمقعرة مع كتابة الحقيقة العلمية التي توصلت إليها.

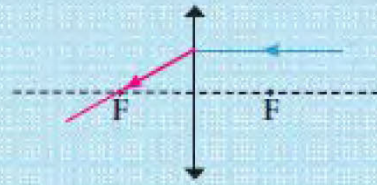
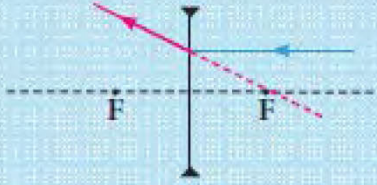

1. إذا سقط شعاع ضوئي موازيًا للمحور الأصلي فإنه
ينكسر هو أو امتداده مارًا بالبؤرة.

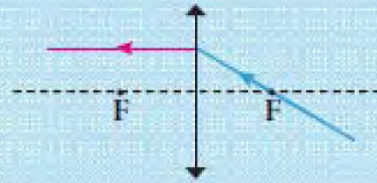
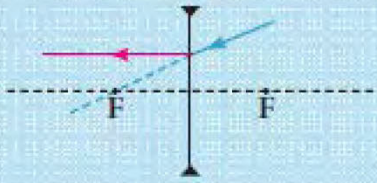

2. إذا سقط شعاع ضوئي مارًا هو أو امتداده بالبؤرة فإنه
ينكسر موازيًا للمحور الأصلي (الأساسي).

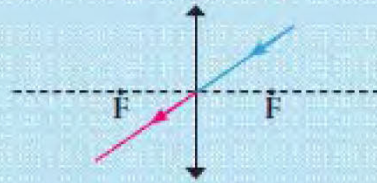
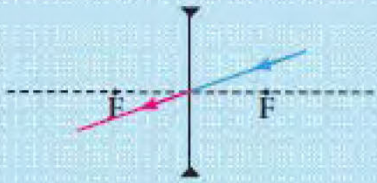

3. إذا سقط شعاع ضوئي مارًا هو أو امتداده بالمركز البصري فإنه
يمرّ على استقامته دون أن ينكسر.

عند رسم الصورة المتكوّنة في العدسات، نكتفي برسم شعاعين أحدهما من رأس الجسم موازٍ للمحور الأساسي، والثاني مارًا بالمركز البصري.



أنواع العدسات

1. **العدسة المحدبة (Convex lens):** هي جسم زجاجي شفاف سميك عند الوسط ورقيق عند الأطراف، وهي تُسمى العدسة المكبرة أو اللامة أو المجمعة، وتجمع الأشعة الضوئية الساقطة عليها.

* عندما تسقط الأشعة الضوئية على أحد أوجه العدسة المحدبة تنكسر هذه الأشعة وتتجمع في بقعة ضوئية صغيرة نتيجة تلاقي الأشعة المنكسرة. ويمكن أن تُستقبل على حائل، وتُسمى **البؤرة الحقيقية (Real focus)**.

2. **العدسة المقعرة (Concave lens):** هي جسم زجاجي شفاف رقيق عند الوسط وسميك عند الأطراف، وهي عدسة مفرقة للأشعة الضوئية الساقطة عليها.

* عندما تسقط الأشعة الضوئية على أحد أوجه العدسة المقعرة تنكسر هذه الأشعة متفرقة وتتجمع امتداداتها عند بؤرة العدسة. ولا يمكن أن تُستقبل على حائل، وتُسمى **البؤرة التقديرية (Estimated focus)**.

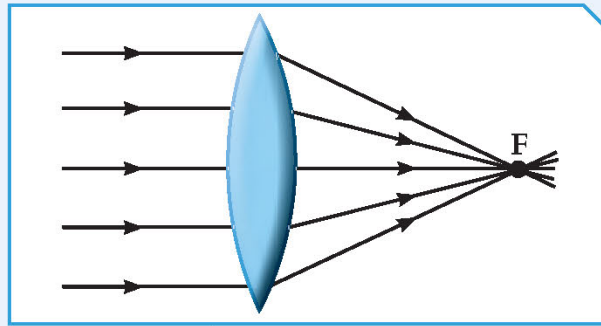

شكل (38): عدسة محدبة

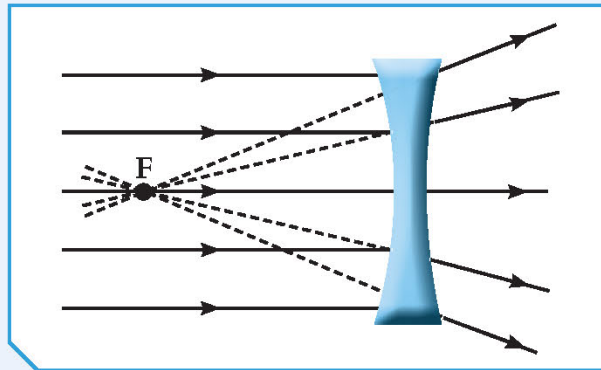

شكل (39): عدسة مقعرة



شكل (40)

التكنولوجيا لها دور بارز في حياة الإنسان. فمذ ظهرت الهواتف النقالة، لم يعد الإنسان يستطيع الاستغناء عنها، وعند إضافة الكاميرا لها بدأ الجميع يتعلّق بها، وأصبح بإمكانهم التقاط الصور لكلّ الأحداث التي تمرّ في حياتهم، وانتشرت صور ما يُسمّى SELFIE، حيث نلتقط الصور مع أصحابنا وأصدقائنا كما في الشكل (40).

هل تساءلت يوماً ما نوع العدسة المستخدمة في الكاميرا؟ وكيف نغيّر من حجم الصورة المتكوّنة خلالها؟ فكّر.

كيف نغيّر حجم الصور في العدسات؟

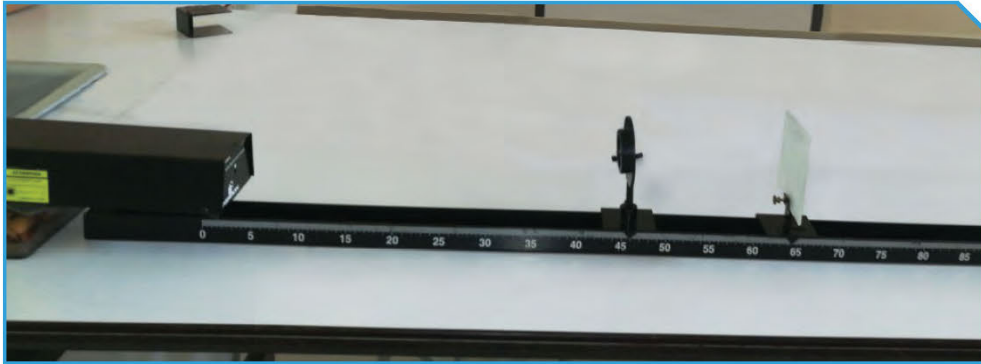

شكل (41)

1. رتب أدواتك كما في الشكل (41)، ثم أسقط أشعة متوازية على العدسة المحدّبة.
2. إبحث عن البؤرة ثم حدّد البعد البؤري للعدسة المحدّبة (f).

تختلف الإجابات بحسب سمك العدسة

3. حدّد بُعد مركز التكوّن للعدسة المحدّبة عن المركز البصري (R).

تختلف الإجابات بحسب سمك العدسة

4. حدّد على المحور الأساسي كلّاً من المركز البصري ومركز التكوّر والبؤرة في العدسة.

5. أرسم الجسم على شكل (↑)، ثم أكمل الجدول.

الرسم	موقع الصورة	صفات الصورة	موقع الجسم
	بين البؤرة ومركز التكوّر	حقيقية ومقلوبة ومصغرة	أ. ضَع الجسم أبعد من مركز التكوّر.
	أبعد من مركز التكوّر	حقيقية ومقلوبة ومكبّرة	ب. ضَع الجسم بين البؤرة ومركز التكوّر.
	في الجهة الموجودة فيها الجسم	تقديرية ومعتدلة ومكبّرة	ج. ضَع الجسم على مسافة أقل من البعد البؤري.

استنتاجي: تتوقف صفات الصورة المتكوّنة وبعدها الصورة على

بُعد الجسم عن العدسة

6. استبدل العدسة المحدّبة بعدسة مقعّرة في النشاط السابق. ما صفات الصورة المتكوّنة؟

استنتاجي: تتكون دائماً صورة للجسم معتدلة وتقديرية

ومصغّرة



* صفات الصور المتكوّنة بواسطة العدسة المحدّبة

تختلف صفات الصور باختلاف موضع الجسم بالنسبة للعدسة المحدّبة، أي بُعد الجسم عنها:

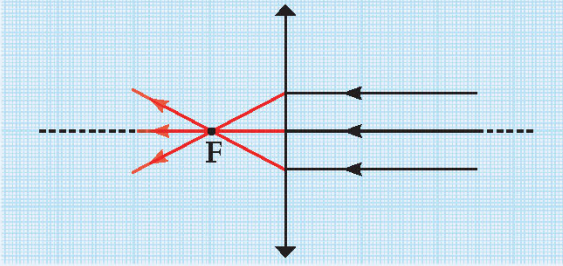

1. إذا كان الجسم في ما لانهاية: تكون صورته حقيقية ومقلوبة ومصغّرة جداً في البؤرة على الجانب الآخر من العدسة.

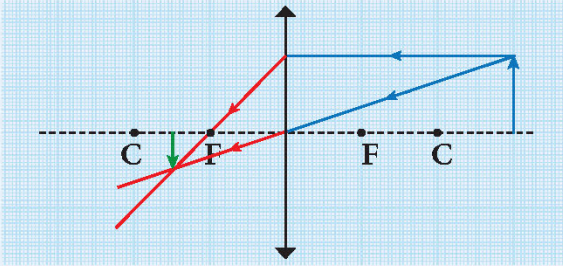

2. إذا كان الجسم أبعد من مركز التكوّر: تكون صورته حقيقية ومقلوبة ومصغّرة بين البؤرة ومركز التكوّر.

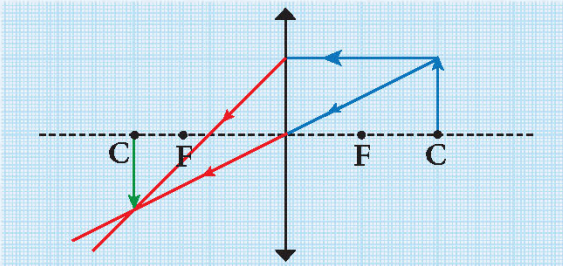

3. إذا كان الجسم في مركز التكوّر: تكون صورته حقيقية ومقلوبة ومساوية للجسم عند مركز التكوّر في الجانب الآخر من العدسة.

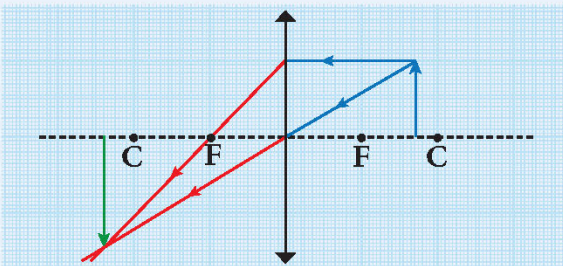

4. إذا كان الجسم بين البؤرة ومركز التكوّر: تكون صورته حقيقية ومقلوبة ومكبّرة في مكان أبعد من مركز التكوّر في الجانب الآخر للعدسة.



تحقق من فهمك

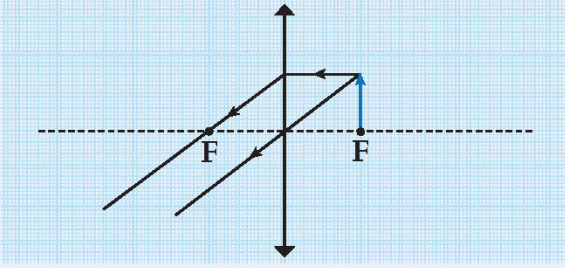

5. إذا كان الجسم في البؤرة: تتكوّن صورته في ما لانهاية.

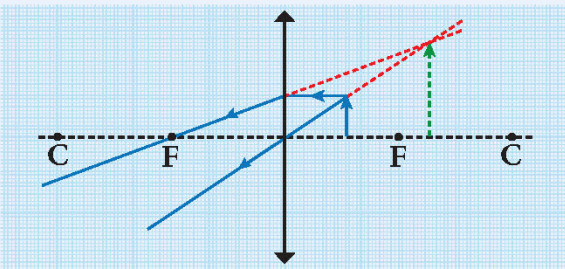

6. إذا كان الجسم بين البؤرة والمركز البصري: تكون صورته تقديرية ومعتدلة ومكبّرة بجانب الجسم.

* صفات الصورة المتكوّنة في العدسة المقعّرة:

إذا كان موضع الجسم في أيّ مكان أمام العدسة، تكون صورة تقديرية ومعتدلة ومصغّرة بين البؤرة والمركز البصري أمام العدسة دائماً.

إنّ تجميع ضوء الشمس على اليدين أو الذراعين أو السطوح القابلة للاحتراق باستخدام العدسة المحدّبة يسبّب لك الخطر.

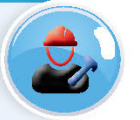



ما صفات الصورة المتكوّنة لجسم وُضع على بعد (4) سم من عدسة محدّبة ببعده البؤري يساوي (2) سم؟ وضح ذلك بالرسم.

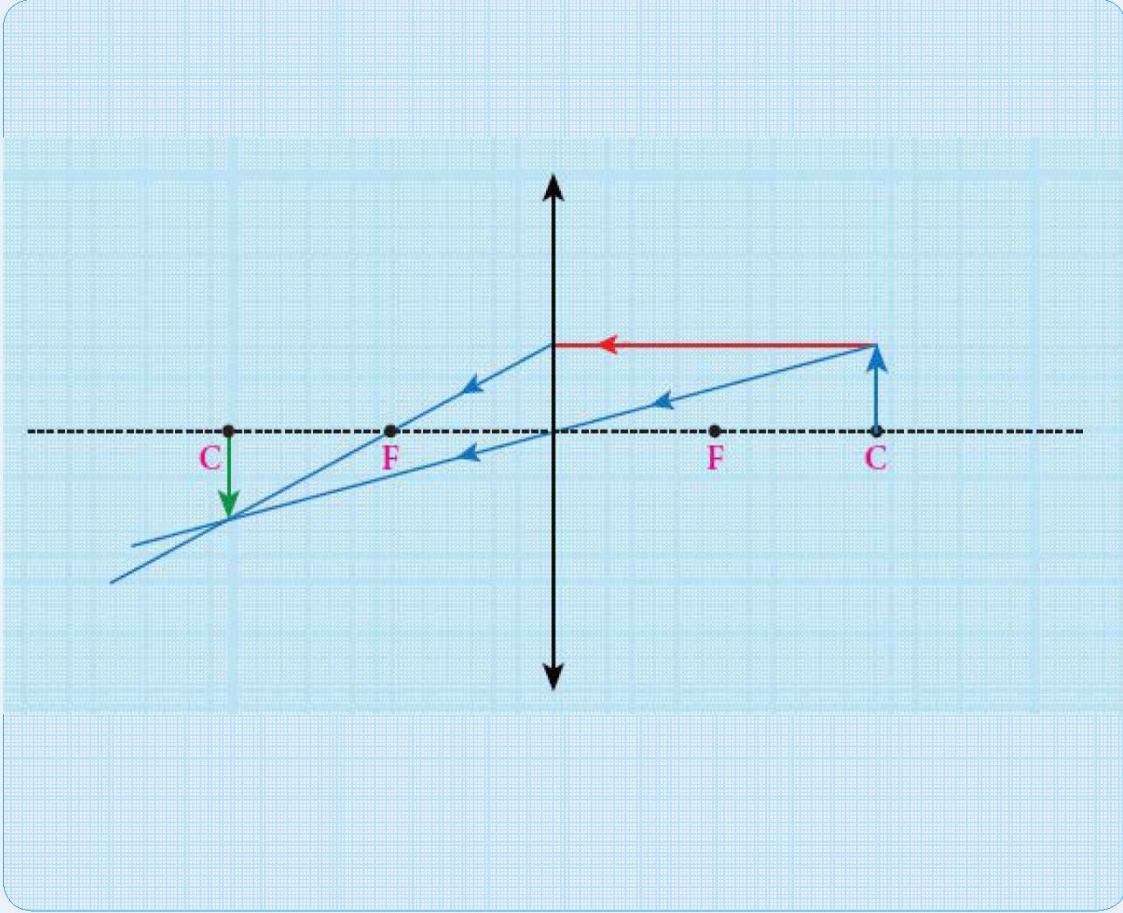

مكان تكوّن الصورة	صفات الصورة	موقع الجسم
عند مركز التكوّن	حقيقية، مقلوبة، مساوية	عند مركز التكوّن

صمّم نموذجًا لتلسكوب كاسر من أدوات بسيطة وبيّن طريقة عمله وأهمّيته.



<p>عدستان محدبتان شينيتان ذات بعد بوّري كبير وعينية ذات بعد بوّري أصغر</p>	<p>طريقة عمله</p>
<p>رصد الأجرام السماوية القريبة وذات الإضاءة القوية</p>	<p>أهمّيته في حياتك</p>

أكتب قصّة قصيرة عن أهمّية استخدام العدسات في حياتنا.



أحد الشباب، في سن الواحد والعشرين، كان يرتدي زوجاً من العدسات اللاصقة في حفل شواء. هذا الشاب كان يشوى اللحم و ظل محققاً في النار لمدة دقيقتين أو ثلاث دقائق، ثم ابتعد و بدأ يصرخ و ظل يقفز و يتألم و لم يدرك أصدقائه سبب تألمه، عندما ذهب إلى المستشفى، قال الطبيب بأنه أصيب بالعمى الدائم و فسر ذلك بأن العدسات اللاصقة مصنوعة من البلاستيك، و ارتفاع درجة حرارة النار أدى إلى انصهار العدسات اللاصقة على أعين هذا الشاب . إذا كنت من مستخدمي العدسات اللاصقة ، لا ترتديها في الأماكن مرتفعة الحرارة و خصوصاً أثناء الطبخ"



Phenomena resulting from reflection and refraction of light



شكل (42)

قال تعالى: ﴿ وَالَّذِينَ كَفَرُوا أَعْمَلُهُمْ كَسَرَابٍ بِقِيَعَةٍ يَحْسَبُهُ الظَّمْآنُ مَاءً حَتَّىٰ إِذَا جَاءَهُ لَمْ يَجِدْهُ شَيْئًا وَوَجَدَ اللَّهَ عِنْدَهُ فُوقَهُ حِسَابَهُ ۗ وَاللَّهُ سَرِيعُ الْحِسَابِ ﴿٣٩﴾ سورة النور (٣٩)

تحدّث الآية الكريمة عن ظاهرة من الظواهر التي تحدث من حولنا. هل لاحظت في أيام الصيف الحارة عند الظهيرة، أثناء تواجذك في السيّارة، تكوّن بقعة ماء بعيدة على الإسفلت تختفي كلّما اقتربنا منها؟ ما السبب في حدوث ذلك؟

من خلال مشاهدتك للفيلم، فسّر سبب رؤية بقعة الماء على الأسفلت.

نرى بقعة الماء على الأسفلت في أيام الصيف الحارة نتيجة حدوث ظاهرة السراب و التي تتم نتيجة حدوث ظاهرة الانعكاس الكلي و التي تنشأ عند سقوط شعاع ضوئي من وسط أكبر كثافة ضوئية لوسط أقل في الكثافة الضوئية بزواوية سقوط أكبر من الزاوية الحرجة



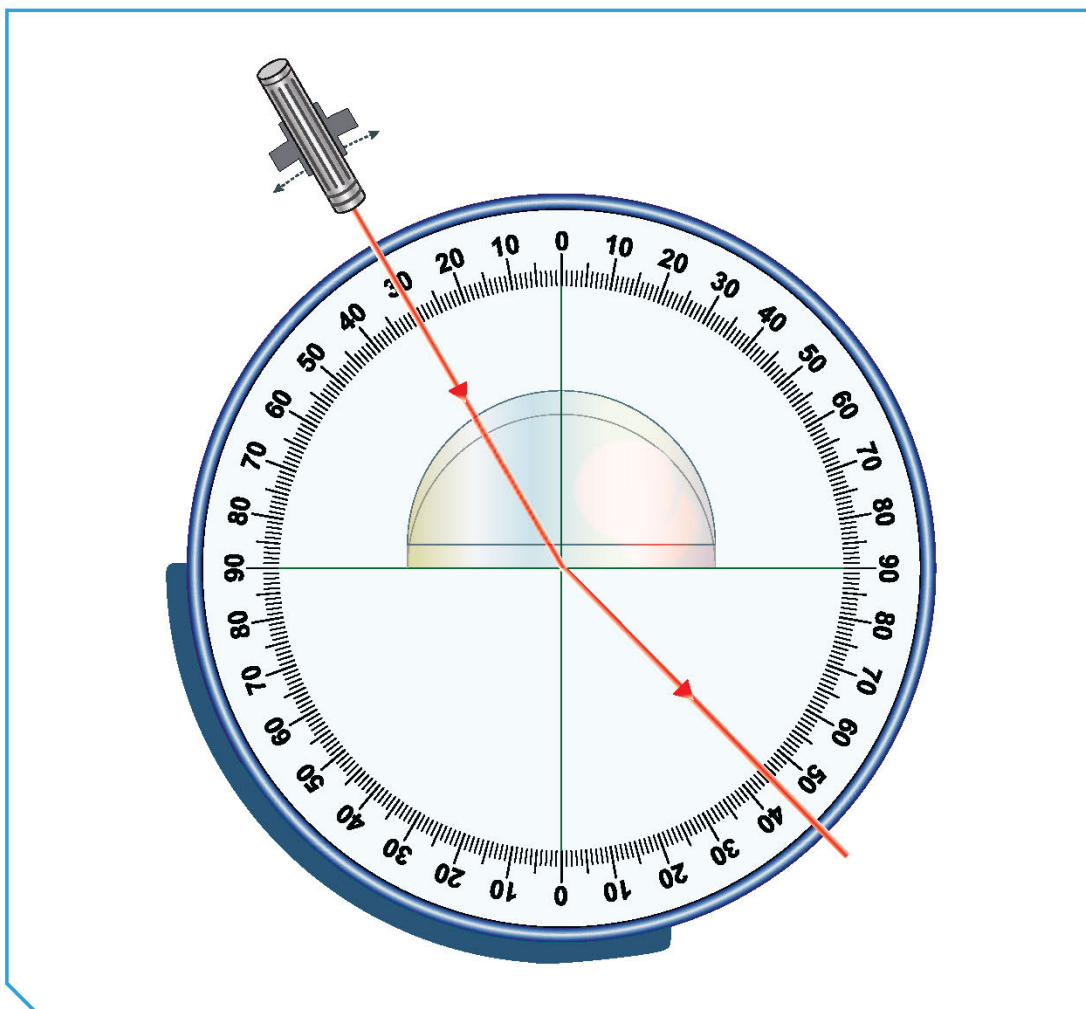

شكل (43)

1. أسقط شعاعاً ضوئياً كما في الشكل (43)، ثم غير ميل زاوية السقوط أكثر من مرة ولاحظ ماذا يحدث.

ملاحظاتي: **تحدث انكسارات متتالية حتى يحدث انعكاس كلي داخلي**

أدرس الرسم جيداً، ثم أجب عمّا يلي.

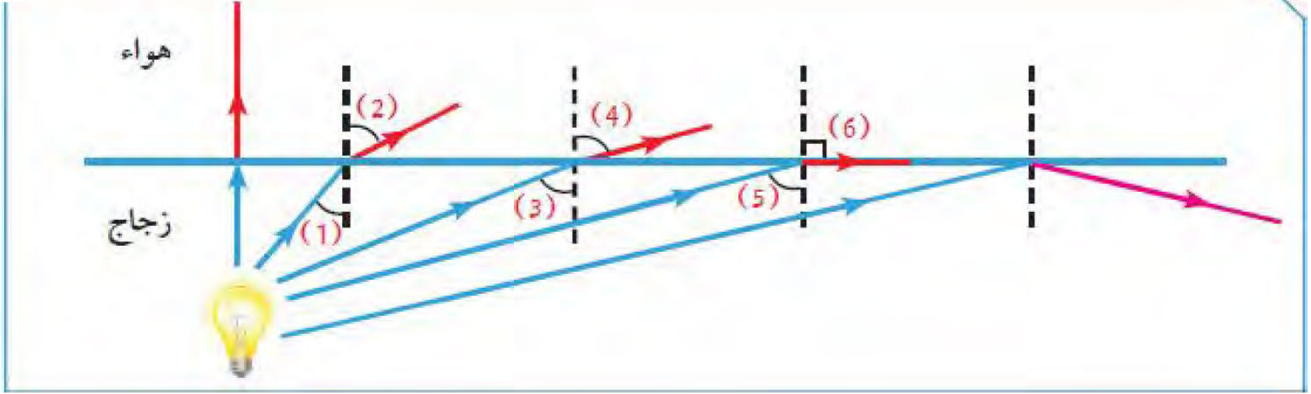

٩٠°	1. زاوية انكسار رقم (6) =
٥	2. الزاوية الحرجة يمثلها الرقم
	3. أكمل الرسم.
<p>يحدث انعكاس كلي عندما ينتقل الضوء من وسط أكبر كثافة ضوئية حيث تحدث عدّة انكسارات حتى تتكوّن زاوية السقوط في الوسط الكبير الكثافة أكبر من الزاوية الحرجة لذلك الوسط</p>	
استنتاجي	

كيف تحدث ظاهرة قوس المطر؟



ضع المنشور الزجاجي على ورقة بيضاء، ثم أسقط شعاعاً ضوئياً أبيض اللون مائلاً على أحد أوجه المنشور، ووضّع حائلاً أبيض في الجهة الأخرى له.

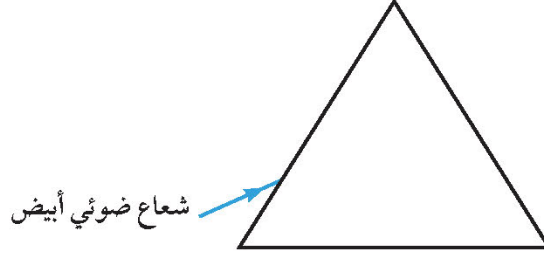

ملاحظاتني: يتكون قوس قزح

استنتاجي: يحلل المنشور الزجاجي الضوء الأبيض إلى سبعة ألوان

كما تفعل قطرة المطر



كيف يحدث الانعكاس الكلي في المنشور الزجاجي الثلاثي؟

1. أسقط شعاعاً ضوئياً كما في الرسم، ثم أكمل مسار الشعاع.

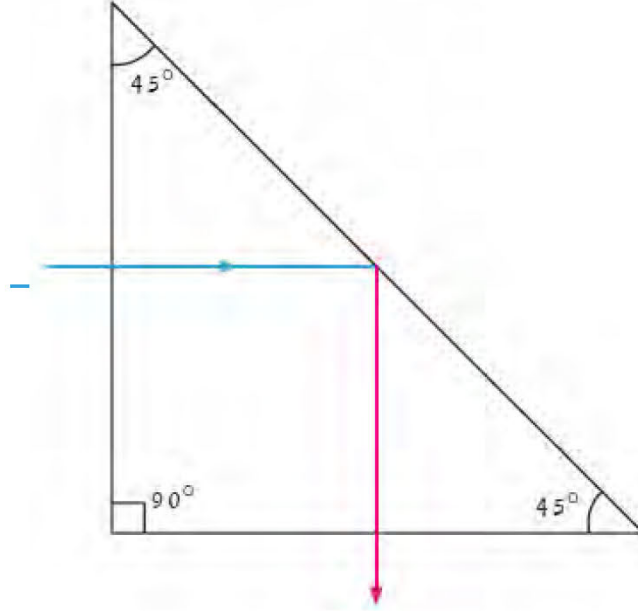

ملاحظاتي: **ينعكس الشعاع الضوئي انعكاساً كلياً داخلياً**

استنتاجي: **يسقط شعاع ضوئي عمودي فينقذ ويسقط يزاوية أكبر من الزاوية الحرجة للمنشور فينعكس انعكاساً كلياً ويخرج من المنشور**

2. أيهما تفضل أن تستخدم: المرآة المستوية أم المنشور الزجاجي في البيرسكوب؟ فسّر إجابتك.

يفضل استخدام المنشور العاكس عن المرايا، لأن المنشور يعكس الضوء انعكاساً كلياً بكفاءة ١٠٠%

3. ما هي تطبيقات الانعكاس الكلي؟

المنشور العاكس في البيرسكوب، السراب، الألياف البصرية



عندما تسقط الأشعة الضوئية مائلةً من وسط أكبر كثافة ضوئية إلى وسط آخر أقل منه كثافة ضوئية، فإنه ينكسر مبتعداً عن عمود الانكسار، ويزداد هذا الابتعاد كلما زاد ميل الشعاع الساقط، إلى أن يقترب الشعاع المنكسر من السطح الفاصل بين الوسطين، وينطبق عليه مكوّنًا زاوية انكسار قائمة مقدارها (90°) . وعندما تتكوّن زاوية الانكسار القائمة تُعرّف زاوية السقوط التي تقابلها بالزاوية الحرجة (Critical angle). وعندما تزيد زاوية السقوط وتصبح أكبر من الزاوية الحرجة، ينعكس الشعاع الضوئي ويرتدّ إلى الوسط الأكبر كثافة ضوئية ويُعرّف ذلك بالانعكاس الكلي (Total reflection).

السراب ظاهرة طبيعية مألوفة تظهر بوضوح صيفاً في الأيام الشديدة الحرارة، حيث تبدو الطرق المرصوفة بالإسفلت وكأنّها مغطّاة بالماء، ويظهر للنخيل أو للتلال في الصحراء صور مقلوبة وكأنّها متكوّنة بالانعكاس على سطح الماء. وفي الأيام الشديدة الحرارة، ترتفع درجة حرارة الطبقات الهوائية الملاصقة لسطح الأرض فتقلّ كثافتها عن كثافة الطبقات التي تعلوها. لذلك، إذا تتبّعنا شعاعاً ضوئياً صادراً عن قمة شجرة نخيل مثلاً، كما في الشكل (44)، فإنّ هذا الشعاع عند انتقاله من الطبقات العليا إلى الطبقة التي تقع تحتها ينكسر مبتعداً عن العمود، وعند انتقاله من هذه الطبقة إلى الطبقة التي تليها يزداد انحراف الشعاع خلال طبقات الهواء المتتالية متّخذاً مساراً منحنياً. وعندما تصبح زاوية سقوطه في إحدى الطبقات أكبر من الزاوية الحرجة بالنسبة للطبقة التي تحتها، فإنّ الشعاع الضوئي ينعكس انعكاساً كلياً متّخذاً مساراً منحنياً إلى أعلى حتّى يصل إلى العين التي ترى صورة قمة النخلة على امتداد الشعاع الذي يصلها، وهذا ما يفسّر رؤيتنا لصورتها مقلوبة.

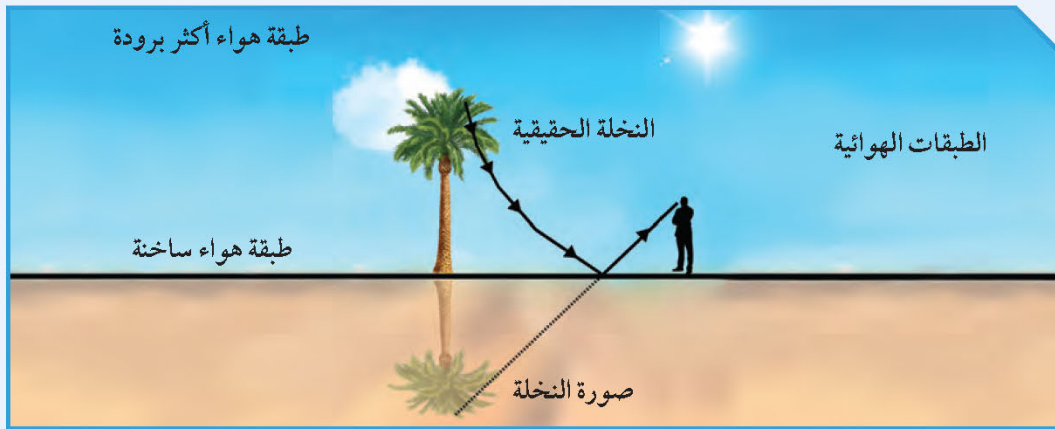

شكل (44)



1. أكمل الرسم موضِّحًا كيف يحدث الانعكاس الكلي وحدد الزاوية الحرجة وزاوية الانكسار.

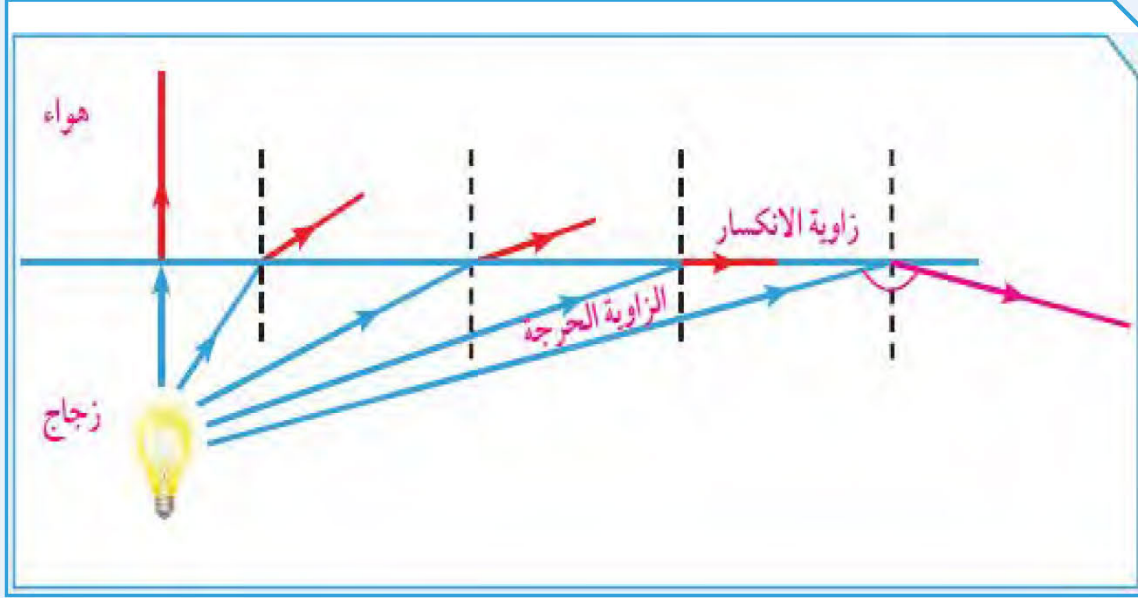

2. فسّر إجابتك انتقل الضوء من وسط أكبر كثافة ضوئية إلى وسط أقل كثافة ضوئية وتكون زاوية السقوط أكبر من الزاوية الحرجة في الوسط الأكبر كثافة فيحدث انعكاس كلي داخلي

3. ما الظاهرة الناتجة عن الانعكاس الكلي؟

ظاهرة السراب

استدلّ من القرآن الكريم على آيات قرآنية تدلّ على الإعجاز العلمي في حدوث ظاهرتين طبيعيتين تنتجان عن انعكاس وانكسار الضوء، وفسّر كلّاً منها.

يترك للطالب



أكتب فقرة باستخدام المهارات المكتسبة باللغة العربية عن مفهوم السنة الضوئية.

يترك للطالب



استخلاص النتائج

Draw conclusions



- 1 قانون الانعكاس الأول ينصّ على أنّ زاوية السقوط تساوي زاوية الانعكاس.
- 2 قانون الانعكاس الثاني ينصّ على أنّ الشعاع الساقط والشعاع المنعكس والعمود المقيم من نقطة السقوط على السطح العاكس، جميعها تقع في مستوى عمودي واحد على السطح العاكس.
- 3 أنواع الانعكاس: منتظم وغير منتظم.
 - * الانعكاس المنتظم يحدث عند سقوط الأشعة الضوئية على سطح أملس مصقول، وتكون فيه الأشعة المنعكسة متوازية في اتجاه واحد.
 - * الانعكاس غير المنتظم يحدث عند سقوط الأشعة الضوئية على سطح خشن وتكون فيه الأشعة المنعكسة مبعثرة في اتجاهات مختلفة.
- 4 صفات الصور المتكوّنة في المرآة المستوية: تقديرية، معكوسة ومعدّلة، وطول الجسم يساوي طول الصورة، وبُعد الجسم عن المرآة يساوي بُعد الصورة عن المرآة.
- 5 المرآة المقعّرة سطحها العاكس للداخل وتعكس الأشعة الضوئية مجمّعة إياها في البؤرة وتُسمّى المرآة المجمّعة أو اللامة وتُستخدم في صالونات التجميل والحلاقة وفي عيادة طبيب الأسنان.
- 6 المرآة المحدّبة سطحها العاكس للخارج وتعكس الأشعة الضوئية متفرّقة، وتُستخدم على جانبي السيارة.
- 7 المرآة المقعّرة بؤرتها حقيقية ناتجة عن تلاقي الأشعة الضوئية المنعكسة، ويمكن استقبالها على حائل.
- 8 المرآة المحدّبة بؤرتها تقديرية ناتجة عن تلاقي امتدادات الأشعة الضوئية المنعكسة، ولا يمكن استقبالها على حائل.
- 9 تختلف صفات الصورة المتكوّنة في المرآة المقعّرة وموقعها بحسب بُعد الجسم عنها.

استخلاص النتائج Draw conclusions



- 10 تكون الصورة تقديرية ومعتدلة ومصغرة في المرآة المحدبة وتقع خلف المرآة دائماً.
- 11 انكسار الضوء هو تغيير مسار الضوء عند انتقاله بين وسطين شفافين مختلفين في الكثافة الضوئية.
- 12 تختلف سرعة الضوء باختلاف الكثافة الضوئية للوسط الذي يسير فيه.
- 13 العدسات أجسام شفافة تسمح بمرور الضوء خلالها، ومن أنواعها: عدسة محدبة وعدسة مقعرة.
- 14 العدسة المحدبة هي جسم زجاجي شفاف، سميكة عند الوسط ورقيقة عند الأطراف. وهي عدسة مكبرة أو لامة أو مجمعة لأنها تجمع الأشعة الضوئية الساقطة عليها، وتكون بؤرتها حقيقية.
- 15 العدسة المقعرة هي جسم زجاجي شفاف، رقيقة عند الوسط وسميكة عند الأطراف. وهي عدسة مفرقة للأشعة الضوئية الساقطة عليها وبؤرتها تقديرية.
- 16 تختلف صفات الصور المتكوّنة في العدسة المحدبة وموقعها بحسب بُعد الجسم عنها.
- 17 صفات الصورة في العدسة المقعرة: تقديرية ومعتدلة ومصغرة، وتقع بين البؤرة والمركز البصري وأمام العدسة دائماً.

السؤال الأول:

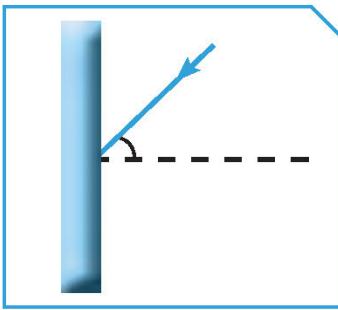

أدرس الرسومات جيّدًا، ثمّ أجب عمّا يلي:

1. يسقط شعاع ضوئي على مرآة كما في الشكل المقابل. أيّ الأشكال التالية تمثّل انعكاس الشعاع الضوئي بشكل صحيح؟

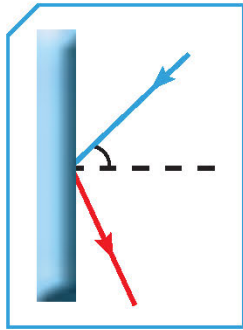

(ج)

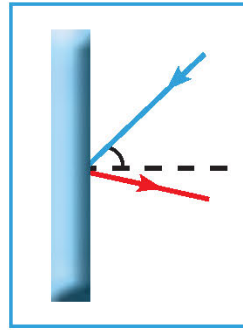

(ب)

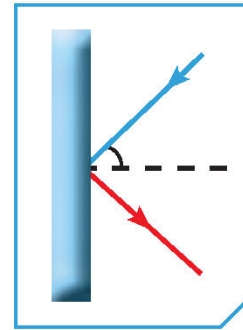

(أ)

الشكل ج

فسّر إجابتك: لأن زاوية السقوط = زاوية الانعكاس

2. وضعت شمعة على قاعدة ذات خطوط متعامدة أمام مرآة كما في الشكل التالي:

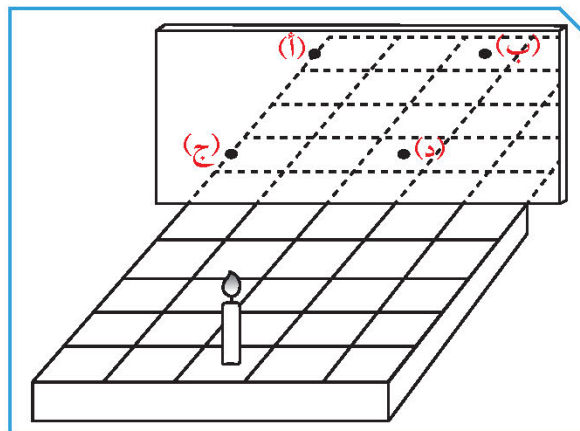

عند أيّ نقطة يظهر انعكاس الشمعة؟ ب

فسّر إجابتك: من صفات الصورة في المرآة المستوية بُعد

الجسم عن المرآة = بُعد الصورة عنها



3. كيف يستطيع الطائر صيد السمك من داخل الماء؟

يصطاد السمكة بشكل عمودي حتى تكون زاوية السقوط = زاوية الانكسار = صفر

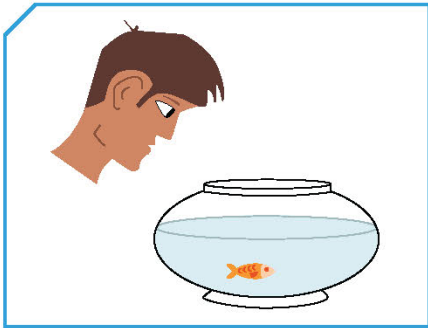

4. ينظر أحمد إلى السمكة في حوض السمك. أرسم موقع السمكة الذي سيراه فيه أحمد.

فسّر إجابتك:

ينكسر الضوء عندما ينتقل بين وسطين شفافين مختلفين، فينحرف عبر السطح الفاصل بينهما فنرى الجسم في موقع ظاهري أقرب من الموقع الحقيقي

5. أيّ شعاع من الإشعاعات الآتية يمكن أن ينفذ من العدسة مراراً بالبوّرة؟ فسّر إجابتك محدداً مسارات الأشعة الأخرى.

الشعاع الذي ينفذ مراراً بالبوّرة هو أ

فسّر إجابتك: **إذا سقط شعاع ضوئي على عدسة محدبة موازية للمحور الأصلي فإنه ينكسر مراراً بالبوّرة الشعاع ب ينكسر موازياً للمحور الأصلي الشعاع ج ينفذ على استقامته دون أن ينكسر**

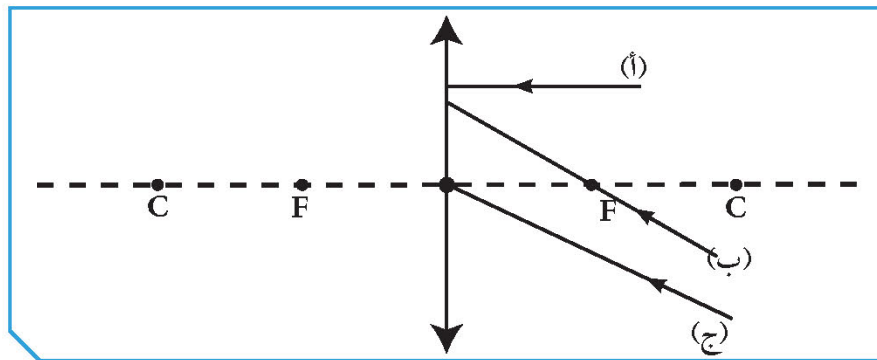

6. أمامك عدسة محدّبة. حدّد أيّ موضع يجب أن يوضع فيه الجسم للحصول على صورة له تقديرية ومعدّلة ومكبّرة وفي جهة الجسم، ثم أكمل الرسم. عند الموضع رقم ٢.....

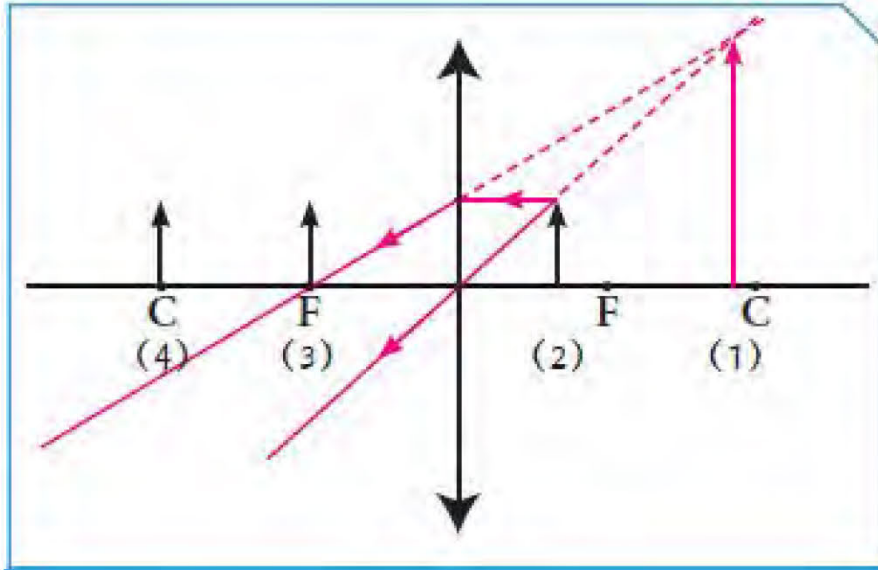

7. ينتقل الضوء بين وسطين شفافين مختلفين (Y، X) كما في الشكل أدناه. أيهما يمثل الزجاج وأيها يمثل الهواء؟

الزجاج يمثله الرمز Y بينما الهواء يمثله الرمز X.....

فسّر إجابتك: **ينتقل الشعاع الضوئي من وسط أقل كثافة ضوئية (الهواء) إلى وسط أكبر كثافة ضوئية (الزجاج) فينكسر مقترباً من عمود الانكسار فتكون زاوية السقوط أكبر من زاوية الانكسار**

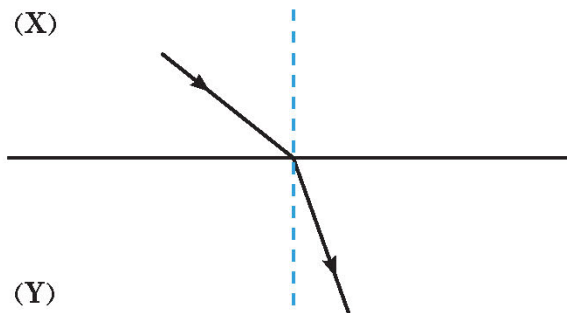



السؤال الثاني:

أجب عن الأسئلة التالية:

1. إذا كانت الزاوية بين الشعاع الساقط والشعاع المنعكس تساوي (30°) ، فإن زاوية الانعكاس تساوي 15° .

فسّر إجابتك: **الزاوية الكلية = 15° ، زاوية السقوط = زاوية الانعكاس**

2. اقرأ الفقرة جيّداً، ثمّ أجب عن السؤال:

ذهب أحمد وخالد إلى شاطئ البحر في إجازة الصيف، وكانت درجة الحرارة مرتفعة جداً عند الظهر، فقرّر كلاهما أن يسبحا في البحر. نزعا قميصيهما للسباحة ووضع أحمد نظّارته على قميصه. وفيما يستمتعان ببرودة الماء واللعب معاً لساعتين، تفاجأ أحمد عند الانتهاء من السباحة باحترق جزء من قميصه الذي كان تحت نظّارته. ما تفسيرك لما حدث؟

نظارة أحمد ذات عدسة محدبة مجمعة تجمع الأشعة الساقطة عليها في بؤرتها فتركز الأشعة

3. يمثل الجدول التالي صفات الصور المتكوّنة من خلال القطع الضوئية (أ) و(ب) و(ج). أدرس الجدول جيّداً، ثمّ اختر القطعة الضوئية التي توضع على جانبي السيارة.

الأجسام	(أ)	(ب)	(ج)
عند سقوط الضوء عليها	تعكس	تكسر	تعكس
صفات الصورة المتكوّنة	مصغرة	مكبّرة	مساوية

القطعة الضوئية التي توضع على جانبي السيارة يمثلها الرمز **أ** وتسمى **مرآة محدبة**.



مدرستي

الكويتية

school-kw.com

4. المسافة بين بدر وفهد كبيرة كما يوضح الشكل أدناه. هل يمكن أن تساعد بدر على رؤية صديقه فهد بسهولة من خلال استخدام إحدى الأدوات التي أمامك؟ حدّد موضعها بالرسم ووضح السبب.

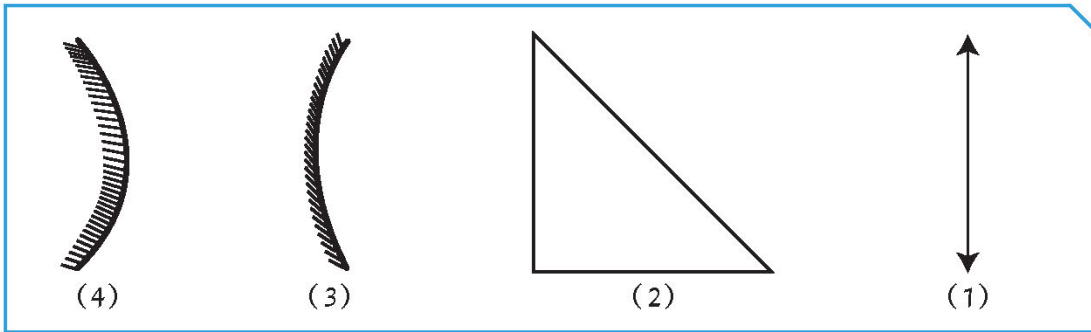
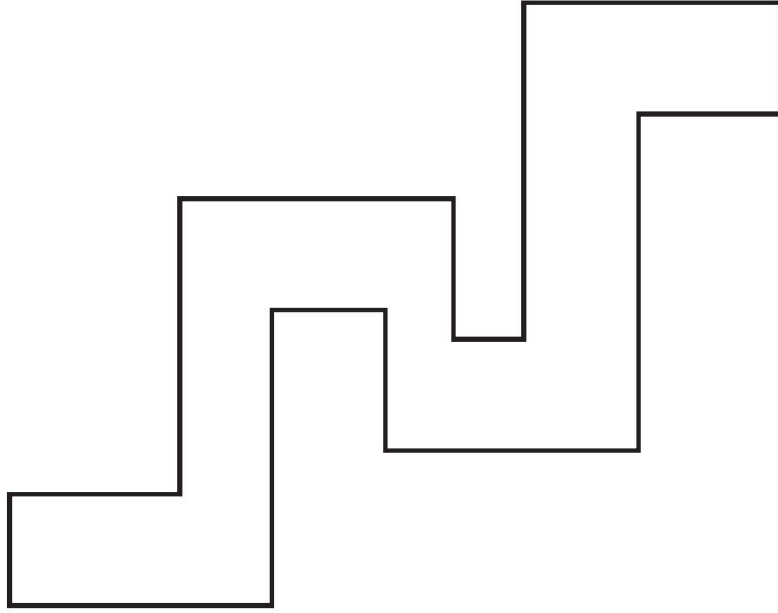

الأداة رقم: (٢) أي المنشور الثلاثي العاكس

فسّر إجابتك: يحدث له انعكاس كلي لأن الزاوية الحرجة $= ٢^\circ$ ؛ والشعاع

الضوئي يسقط بزاوية أكبر من الزاوية الحرجة فيحدث له

انعكاس كلي داخلي

5. ضَعْ جسمًا أمام مرآة سطحها العاكس هو السطح الداخلي لكرة قطرها (40) سم، وحدِّد موضع كلٍّ من الجسم أو الصورة، ثمَّ حدِّد صفات الصورة بالنسبة للجسم في الجدول أدناه.

موقع الصورة	صفات الصورة	بُعد الجسم
داخل المرآة	تقديرية ومعتدلة ومكبرة	الجسم على بُعد (10) سم
بين البؤرة ومركز التكور	حقيقية ومقلوبة ومصغرة	الجسم على بُعد (50) سم

السؤال الثالث:

أرسم المطلوب في كل ممّا يلي:

1. أرسم صورة الجسم عند وضعه على بعد (8) سم أمام عدسة محدّبة بُعدها البؤري (3) سم.

صفات الصورة: **حقيقية ومقلوبة ومصغرة**

موقع الصورة: **بين البؤرة ومركز التكور**

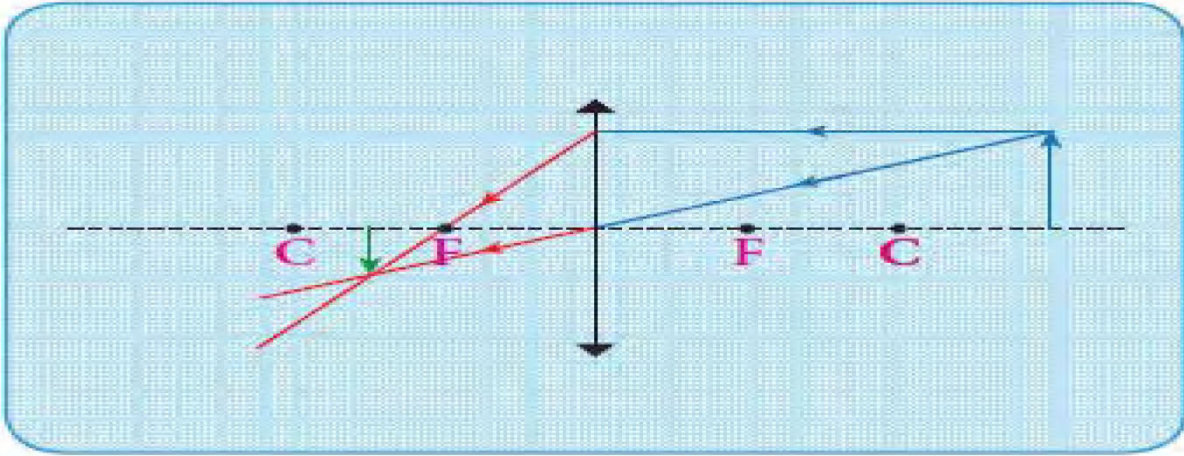

2. أرسم صورة الجسم عند وضعه على بعد (5) سم أمام مرآة مقعّرة نصف قطرها (14) سم.

صفات الصورة: **تقديرية ومعكّلة ومكبّرة**

موقع الصورة: **داخل المرآة**

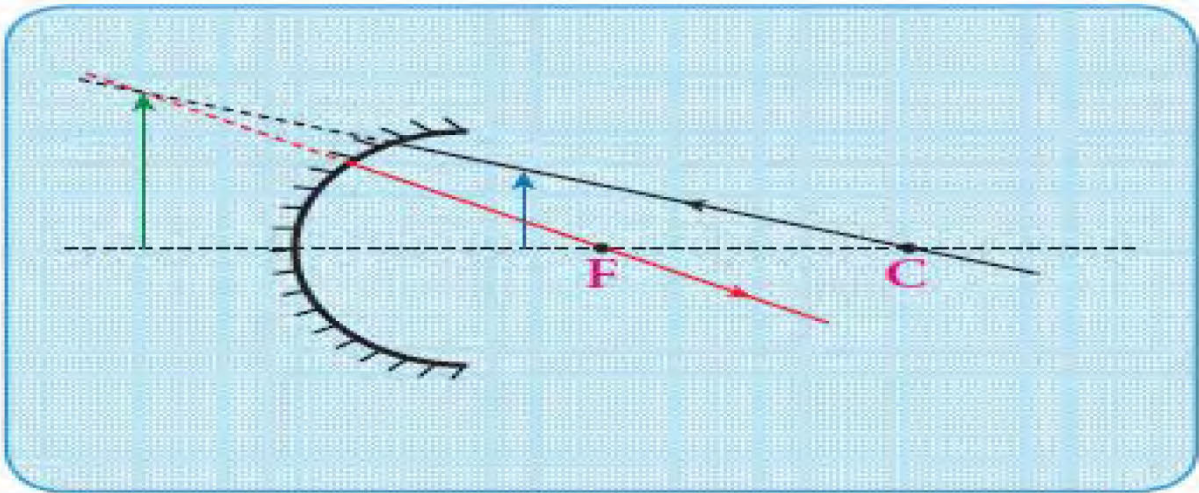

تم تحميل الملف من موقع مدرستي الكويتية

مدرستي

الكويتية

school-kw.com



ننصح بأفضل مذكرة
مذكرات النجاح

حمل تطبيق مدرستي الكويتية



Download on the
App Store



GET IN ON
Google Play

السؤال الرابع:

ثبت مصباح صغير على بُعد 20 سنتيمترًا من يسار لوح مربع، مثبت على بُعد 20 سنتيمترًا من يسار لوح لاصق، كما هو موضح في الصورة. ويبلغ طول ضلع ظلّ المربع الظاهر على اللوح اللاصق 10 سنتيمترات.

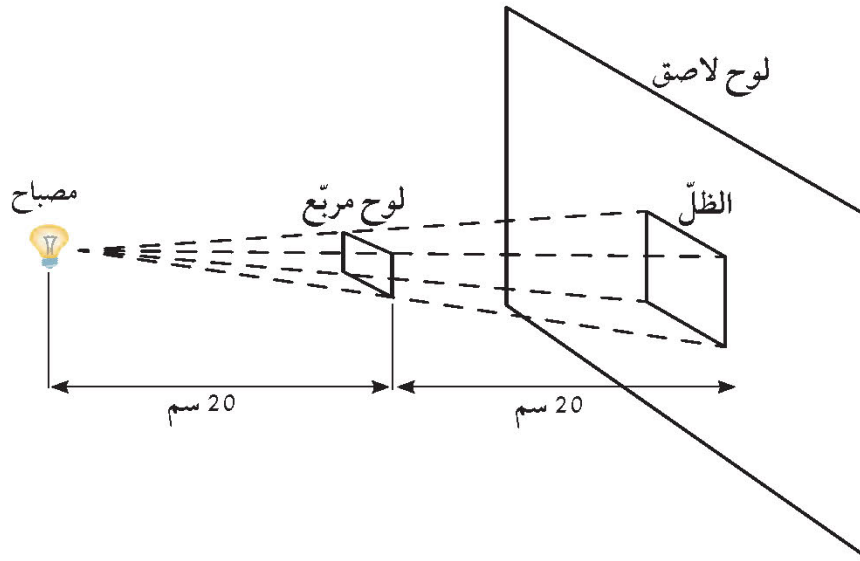

فإذا حُرِّك اللوح اللاصق 40 سم إلى اليمين، بحيث يصبح على بُعد 80 سم من الضوء، كم سيكون طول ضلع الظلّ الجديد للوح المربع الظاهر على اللوح اللاصق؟

- (أ) 5 سم
- (ب) 10 سم
- (ج) 15 سم
- (د) 20 سم

السؤال الخامس:

توضح الصورة أدناه فرشاة رسم وُضعت على رفٍّ أمام مرآة مستوية. أرسم صورة لفرشاة الرسم بالنظر في المرآة. (استخدم أنماط الخطوط على الرفِّ لمساعدتك).

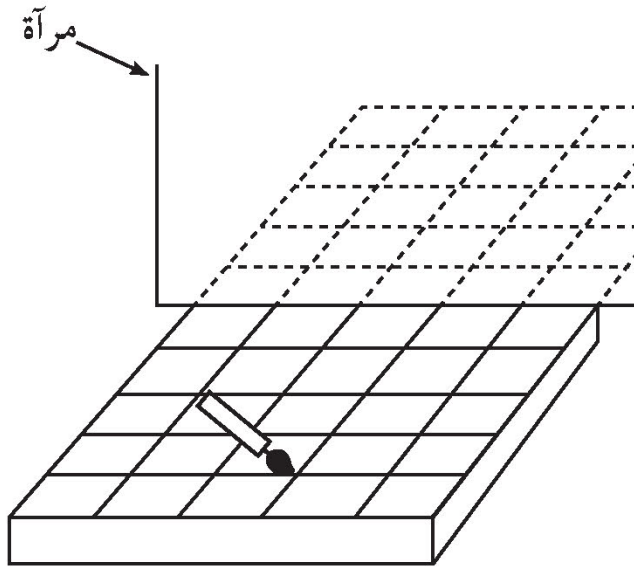



السؤال السادس:

بيّن الرسم التخطيطي شعاع الشمس أثناء دخوله منشورًا من الزجاج.

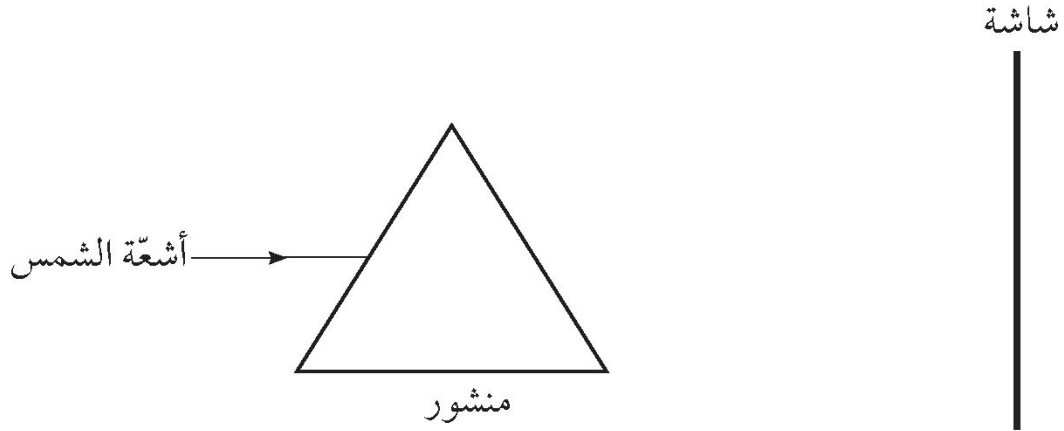

1. صف ما سيظهر على الشاشة.

2. تستطيع رسم مخطط توضيحي يساعدك في شرح إجابتك وتوضيحها.



مدرستي

الكويتية
school-kw.com

السؤال السابع:

يظهر الرسم أدناه منظار الأفق. تستخدمه مريم للنظر إلى الحائط.
أرسم المسار الذي قد يتخذه الشعاع الضوئي عبر منظار الأفق. أعرض اتجاه الشعاع الضوئي
بالأسهم.

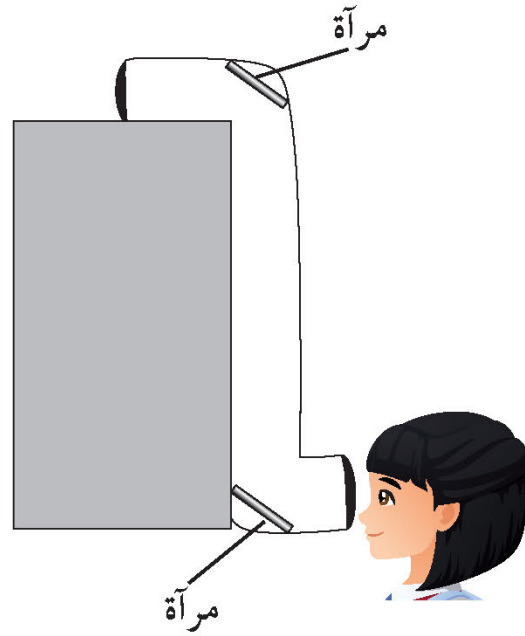

السؤال الثامن:

في أيّ من المواد المعروضة أدناه ينتقل الضوء أسرع؟

(أ) الهواء

(ب) الزجاج

(ج) الماء

(د) الفراغ



مدرستي

الكويتية

school-kw.com





مدرستي

الكويتية

school-kw.com



الوحدة التعلّمية الرابعة

العين والرؤية Eye and vision

- How do we see things around us? ● كيف نرى الأشياء من حولنا؟
- How does the image form in the human eye? ● كيف تتكوّن الصورة في عين الإنسان؟
- The optical fibers ● الألياف البصرية (الضوئية)
- How do the optical fibers work? ● كيف تعمل الألياف البصرية؟





Matter and Energy المادّة والطاقة

Eye and vision العين والرؤية

أبو علي الحسن بن الحسن بن الهيثم (354 هـ / 965 م - 430 هـ / 1040 م) هو عالم مسلم قدّم إسهامات كبيرة في الرياضيات والبصريات والفيزياء وعلم الفلك والهندسة وطبّ العيون والفلسفة العلمية والإدراك البصري والعلوم بصفة عامّة من خلال تجاربه التي أجراها مستخدمًا المنهج العلمي. له العديد من المؤلّفات والمكتشفات العلمية التي أكّدها العلم الحديث في مجال علم البصريات وكيفية حدوث الرؤية.

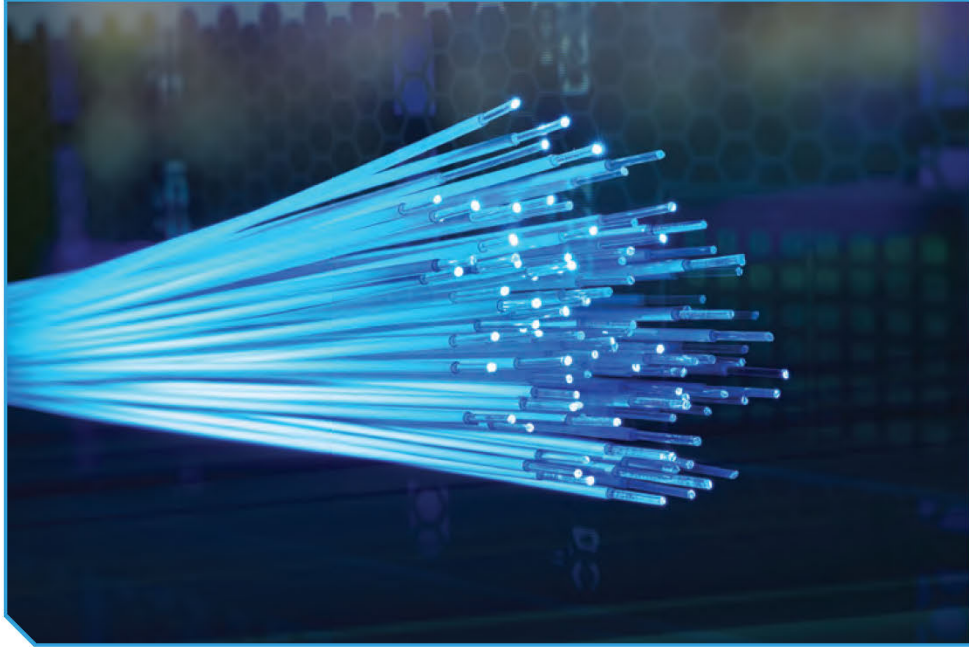

شكل (45)

كيف نرى الأشياء من حولنا؟ How do we see things around us?

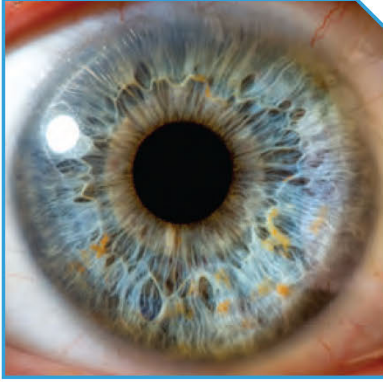

شكل (46)

خلق الله سبحانه وتعالى عينيك لكي ترى بهما، والرؤية هي إحدى أهم الحواس عند الإنسان.
قال تعالى: ﴿ وَهُوَ الَّذِي أَنْشَأَ لَكُمُ السَّمْعَ وَالْأَبْصَرَ وَالْأَفْئِدَةَ قَلِيلًا مَّا تَشْكُرُونَ ﴾ (٧٨) سورة المؤمنون (٧٨).

يمثل الشكل (46) عين الإنسان. فأنت ترى الجزء الخارجي فقط للعين، هل تستطيع أن تميز بعض أجزاء العين في هذا الشكل؟
عين الإنسان ذات تركيب معقد، فهي تتركب من عدة أجزاء، ولكل جزء وظيفة محددة تساعدنا على رؤية الأشياء من حولنا والقيام بأعمالنا المختلفة. ولكي نرى، لا بد من أن تكون العين سليمة، وأن تتوفر كمية مناسبة من الضوء.

كيف يدخل الضوء إلى العين؟ وما الجزء الذي يتحكم بمقدار الضوء الداخل إليها؟
لاحظ حجم البؤبؤ في عين زميلك مرة في الضوء الخافت، ومرة أخرى في الضوء الساطع، ثم ارسم ما تراه، مع تفسير السبب.

وجه المقارنة	حجم البؤبؤ في الضوء الخافت	حجم البؤبؤ في الضوء الساطع
الرسم		
التفسير	أكثر اتساعاً لانقباض عضلات القرنية للحصول على أكبر كمية من الضوء	أكثر ضيقاً لانقباض عضلات القرنية للحد من كمية الضوء الداخل للعين

يتضح لنا من خلال النشاط السابق أنّ العين السليمة تحتاج مقداراً مناسباً من الضوء لتكون صورة واضحة للأشياء المختلفة من حولنا.

اختلفت النظريات عبر العصور في تفسير كيفية حدوث الرؤية حتى استطاع العالم المسلم الحسن بن الهيثم تفسيرها بشكل صحيح في كتابه «علم البصريات»، واعتمد في ذلك على ظاهرتي انعكاس الضوء وانكساره.



أنت تنظر إلى الأشياء من حولك دائماً وتستطيع رؤيتها. ولكن هل فكرت يوماً كيف تتمكن من الرؤية؟

بعد قراءة كتابك لنظرية ابن الهيثم الخاصة بالرؤية، تحقق من صحة توقعاتك.	ضع توقعاتك.
يسقط الشعاع الضوئي على الجسم المعتم ثم ينعكس من الجسم ليسقط على العين و ينعكس في عدسة العين لتتكون صورة له على الشبكية .	- نرى الجسم المضيء بواسطة الضوء الساقط منه و الذي يصل للعين . - نرى الجسم المعتم بواسطة الضوء المنعكس عنه و الذي يصل إلى العين .

العين، كباقي أعضاء جسم الإنسان، تتكوّن من أجزاء مختلفة. ولكلّ جزء وظيفة يقوم بها لحدوث عملية الرؤية. فكيف تقوم هذه الأجزاء بوظيفتها؟



1. تفحص مجسم العين الذي أمامك وتعرف على أجزائها من خلال الشكل التالي:

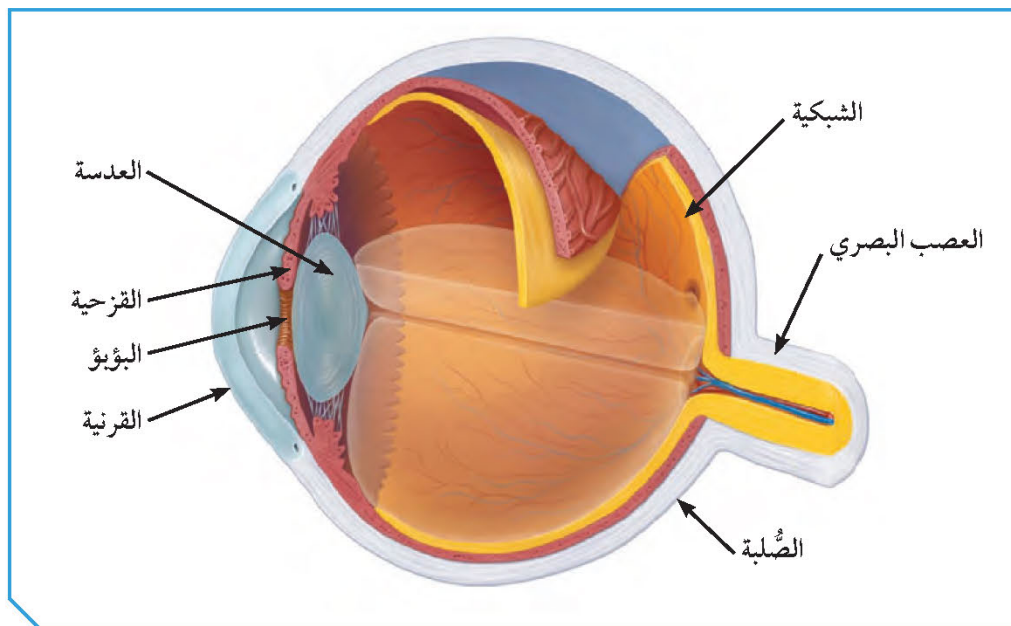

2. تعرّف على وظيفة كل جزء من أجزاء العين من خلال قراءتك للفقرة التالية، ثم است
التائج ودونها في الجدول التالي:

تحدث الرؤية عند توفر عين سليمة وكمية مناسبة من الضوء. تتركب العين من الصلبة (Sclera) التي تمثل الجزء الخارجي من العين، ووظيفتها حماية أجزاء العين الداخلية. أما القرنية (Cornea) فهي الجزء الأمامي من الصلبة، وهي جسم شفاف يكبر الضوء عندما يمر خلالها بسبب محيطها الدائري. وتمثل القزحية (Iris) الجزء الملون من العين وتتحكم بحجم البؤبؤ (Pupil)، وبالتالي بكمية الضوء المناسبة التي تدخل إلى العين لحدوث الرؤية بوضوح. تحدث الرؤية نتيجة انعكاس الضوء عن الجسم ودخوله إلى العين بداية من القرنية ثم إلى القزحية. ثم تنكسر الأشعة الضوئية عند مرورها خلال عدسة العين (Lens) وهي عدسة محدبة تجمع الأشعة الضوئية لتتركز في بؤرتها مكونةً صوراً واضحة للأجسام المختلفة على شبكية العين. وتتمتع العدسة بالقدرة على تغيير تحدبها، وذلك لتغيير البعد البؤري حتى تتكوّن صوراً للأجسام على الشبكية وفقاً لبعد الجسم عن العين. تحوّل الخلايا الموجودة في الشبكية (Retina) الصورة إلى سيّالات عصبية تُرسل إلى المخ بواسطة العصب البصري (Optic nerve). يستخدم المخ هذه السيّالات لإعادة تشكيل الصورة.

اسم الجزء	الوظيفة
الصلبة	هي الجزء الخارجي للعين ، و هي تحمي أجزاء العين الداخلية .
القرنية	هي الجزء الأمامي من الصلبة ، و هي تكبر الضوء بسبب محيطها الدائري .
القزحية	هي الجزء الملون من العين ، و تتحكم بحجم البؤبؤ و بكمية الضوء التي تدخل للعين .
عدسة العين	هي عدسة محدبة ، تكسر و تُجمع الأشعة الضوئية لتكوّن الصور
الشبكية	تحتوي على خلايا تُحوّل الصور إلى سيّالات عصبية تُرسل للمخ لإعادة تشكيل الصورة .
العصب البصري	يحمل السيّالات العصبية من خلايا الشبكية و يوصلها للمخ .

ظهرت انعكاس الضوء وانكساره هما المسببان الرئيسان لعملية الرؤية عند الإنسان
 وضح دور كل ظاهرة منهما في حدوث الرؤية.



تحدث عملية الانعكاس عند سقوط الشعاع الضوئي على
الجسم المراد رؤيته ليصل إلى العين
تحدث عملية الانكسار عند مرور الشعاع الضوئي خلال
عدسة العين حيث تنكسر الأشعة الضوئية متجمعة في بؤرتها
لتتكون صورة واضحة على الشبكية

كيف نقدر قيمة حاسة الرؤية؟

1. أكتب عبارة «الحمد لله على نعمة العين» كما هو مطلوب في الجدول التالي.



الكتابة أثناء فتح العينين	الكتابة أثناء إغماض العينين
الحمد لله على نعمة العين	

2. أكتب فقرة عن كيفية المحافظة على العينين.

- 1- الفحص الدوري للعين عند الطبيب المختص .
- 2- استخدام النظارات الشمسية الطبية أثناء التعرض لأشعة الشمس .
- 3- عدم القراءة تحت الإضاءة الخافتة و تخفيف الإضاءة ليلا قدر الاستطاعة .
- 4- التغذية الصحية التي تزود العين بالفيتامينات اللازمة لكي تعمل بكفاءة .



إستخرج حقيقة علمية حول العين من كل آية قرآنية.

قال تعالى:

﴿ وَتَوَلَّى عَنْهُمْ وَقَالَ يَا أَسْفَىٰ عَلَىٰ يُوسُفَ وَأَبْصَتْ عَيْنَاهُ مِنَ الْحُزْنِ فَهُوَ كَظِيمٌ ﴾
سورة يوسف (٨٤)

الحقيقة العلمية : الحزن و كثرة البكاء له تأثير سلبي على العين .

قال تعالى:

﴿ وَأَعْيُنُهُمْ تَفِيضُ مِنَ الدَّمْعِ حَزَنًا أَلَّا يَجِدُوا مَا يُنْفِقُونَ ﴾
سورة التوبة (٩٢)

الحقيقة العلمية : توجد خلايا دمعية في العين تقوم بإفراز الدموع .

كيف تتكوّن الصورة في عين الإنسان؟



How does the image form in the human eye?

العين عبارة عن عضو في الجهاز العصبي الحسّي تعمل مثل آلة التصوير، وذلك من خلال تكوين صور للأشياء المختلفة من حولنا. ولمعرفة كيفية تكوّن الصور في عين الإنسان، لا بدّ من التعرّف على الطريقة التي تعمل بها الكاميرا البسيطة، ومدى تأثير كمّيّة الضوء الداخلة إلى العين على وضوح الصورة المتكوّنة. ويرجع الفضل مرّة أخرى للعالم المسلم الحسن بن الهيثم من خلال تجاربه المختلفة للخزانة ذات الثقب، وتكوّن الصور في الغرف المظلمة (الكاميرا). ممّ تتكوّن الكاميرا؟ وكيف تعمل؟ وكيف يمكن تشبيه الكاميرا بعين الإنسان؟

ما العلاقة بين عين الإنسان والكاميرا؟

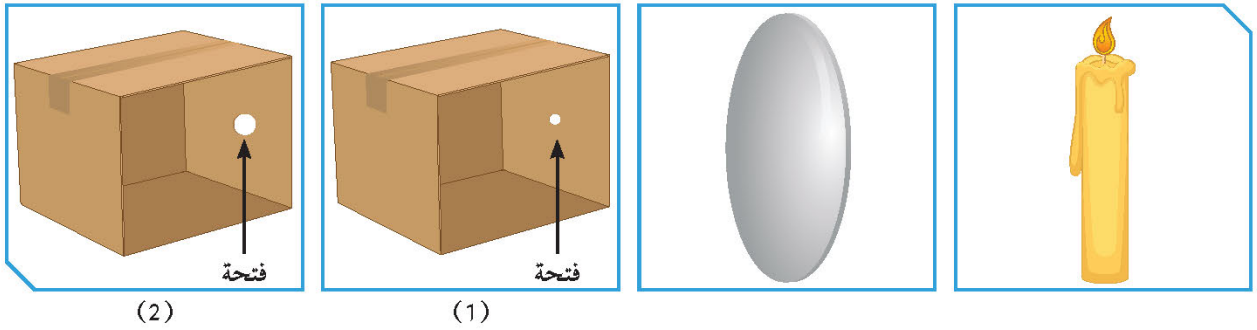

1. ضِعِ الشمعة على استقامة واحدة مع الصندوق رقم (1) أمام الفتحة الموجودة فيه.
2. ضِعِ الشمعة على استقامة واحدة مع الصندوق رقم (2) أمام الفتحة الموجودة فيه.

أرسم الصورة المتكوّنة	وضوح الصورة وصفاتها	وجه المقارنة
	واضحة، مقلوبة، مصغرة، حقيقية	
	غير واضحة	

3. كيف يمكن تكوين صورة واضحة في الصندوق رقم (2)؟
من خلال تثبيت العدسة مكان الفتحة

4. أرسم الصورة المتكوّنة.

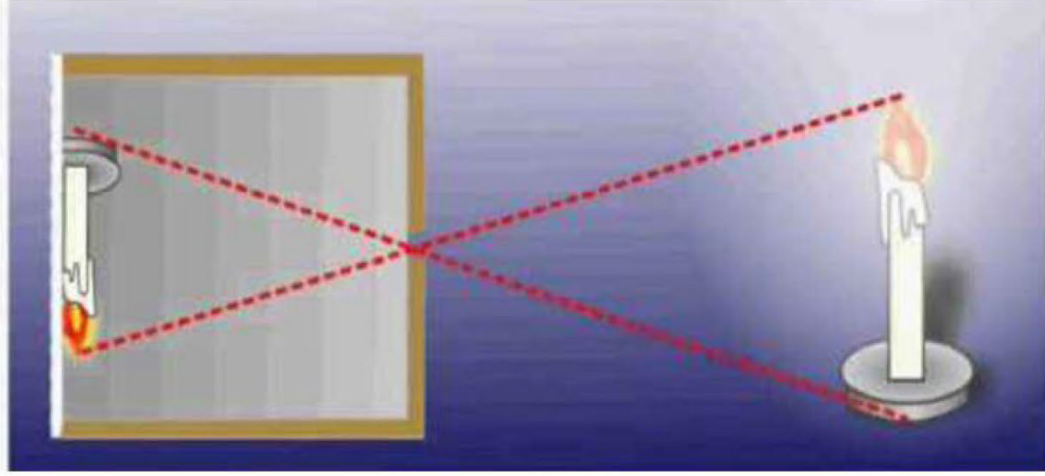

هل الصورة التي تتكوّن بالعين تشبه الصورة المتكوّنة في الصندوق رقم (2)؟ **نعم**

5. أرسم الشعاع الضوئي المنعكس من الجسم إلى داخل العين ووضح كيفية تكوّن الصورة.

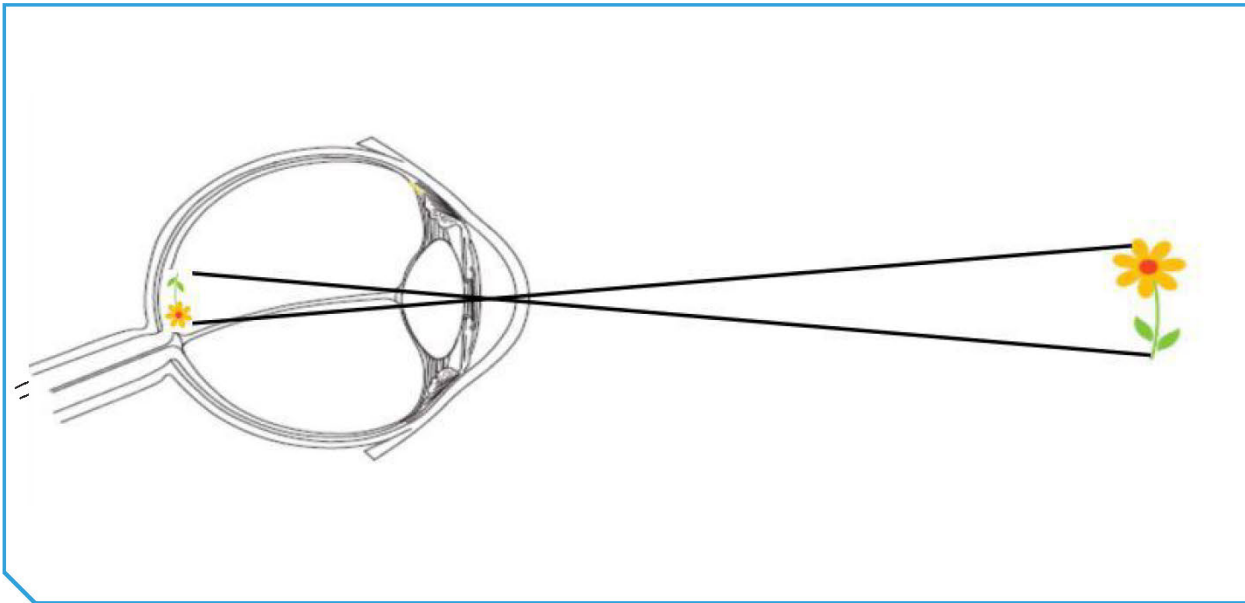

وجه المقارنة	الكاميرا	العين
وضع الصورة	مقلوبة	مقلوبة
حجم الصورة	مصغرة	مصغرة
نوع الصورة (حقيقية، تقديرية)	حقيقية	حقيقية

استنتاجي: تكوّن الصور في الكاميرا يشبه تكوّن الصور في العين

التعامل مع شعلة الشمعة بشكل خاطئ قد يسبب حريقاً.



تحقق من فهمك



تكوّن الصور في عين الإنسان على الشبكية بعد مرور الشعاع الضوئي المنعكس من الجسم إلى القرنية مروراً بالبؤبؤ، وصولاً إلى العدسة، ممّا يسبّب انكساره. وهذا تماماً ما يحدث داخل الكاميرا. أنظر إلى الشكل (48). الصورة المتكوّنة على الشبكية مقلوبة ومصغّرة، فكيف نرى الأشياء بشكل معتدل؟ وكيف نرى الأشياء بحجمها الطبيعي؟ لاحظ الشكل (47) الذي يوضح سبب رؤية الأجسام معتدلة وبحجمها الطبيعي، وذلك بعد أن تحوّل الخلايا الموجودة في الشبكية الصورة إلى سيّالات عصبية تُرسل إلى الدماغ بواسطة العصب البصري الذي يقوم بدوره بتكوين الصورة بأبعادها الحقيقية من حيث الحجم والشكل.

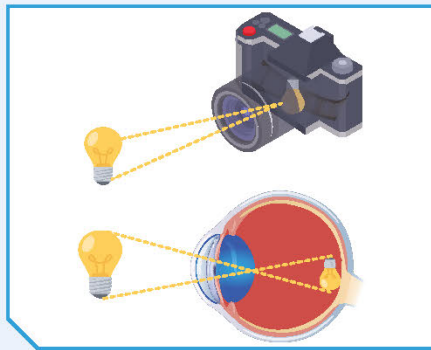

شكل (48)

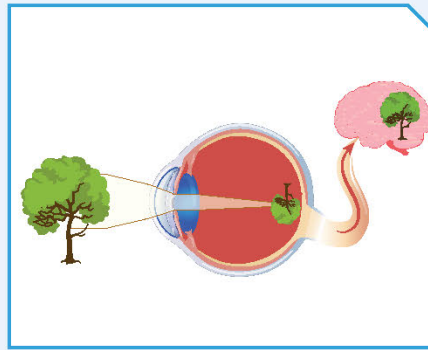

شكل (47)



مدرستي

الكويتية

school-kw.com

حدّد ما إذا كانت الأشكال في الجدول صحيحة علمياً لتكوّن الصورة داخل العين التفسير.



التفسير	صحيحة/ غير صحيحة	الصورة
تكونت الصورة مقلوبة ومصغرة أمام الشبكية	غير صحيحة	
تكونت الصورة مقلوبة ومصغرة أمام الشبكية	صحيحة	
تكونت الصورة على الشبكية ولكنها غير معتدلة	غير صحيحة	



كيف يمكن علاج عيوب الإبصار؟

عدسة العين لها القدرة على التشكّل لتغيير بُعدها البؤري وتكوين صور واضحة للأجسام المختلفة على الشبكية. ولكن نتيجة الإصابة أو التقدّم في العمر، تفقد هذه العدسة القدرة على التشكّل، وبالتالي تكوّن صورًا غير واضحة كما في الشكلين (1) و(2). من خلال خبراتك السابقة، وضح سبب حدوث مشاكل الإبصار التالية وكيفية علاجها.

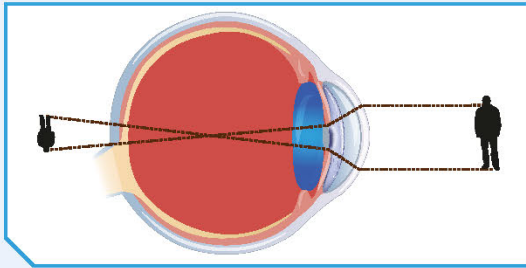

شكل (2)

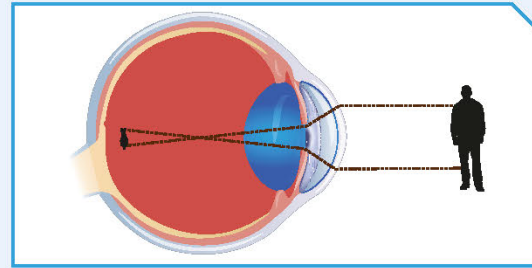

شكل (1)

الشكل (2)	الشكل (1)	وجه المقارنة
خلف الشبكية	أمام الشبكية	مكان تكوّن الصورة بالنسبة للشبكية
طول النظر	قصر النظر	اسم عيب الإبصار
محدبة	مقعرة	لعلاجه تُستخدم نظّارات ذات عدسة
لتجمع الأشعة الضوئية بحيث تسقط على الشبكية	لتفرّق الأشعة الضوئية بحيث تسقط على الشبكية	فسّر

باستخدام الأدوات الموضّحة، صمّم تركيب عين الحشرة كما هو موضّح في الشرائح أدناه، ثمّ ارسم الصورة المتكوّنة، وأكمل المطلوب.



عين الحشرة

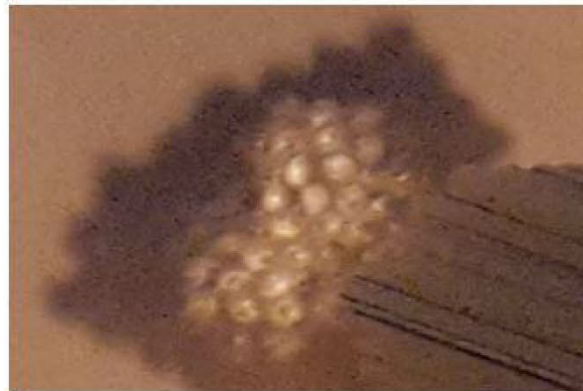

تُسمّى عين الحشرة بالعين المركبة

الألياف البصرية (الضوئية) The optical fibers



شكل (49)

الإنترنت واحد من أكثر الوسائل التكنولوجية المستخدمة في الوقت الحاضر. فقد استطاعت هذه التقنية أن توحد العالم وتجعله متصلاً ببعضه بعض. ومع تزايد الطلب على الإنترنت والبحث عن إنترنت عالي السرعة، تم استخدام الألياف البصرية أو الضوئية التي تتمتع بالقدرة على نقل كم هائل من البيانات لمسافات طويلة.

ما هي الألياف البصرية أو الضوئية؟ ولماذا سُميت بهذا الاسم؟

كيف ينتقل الضوء داخل الأسلاك؟



سجّل ملاحظتك في الجدول أدناه.

الخرطوم	السلك	النشاط
ينفذ الضوء إلى الطرف الآخر	ينفذ الضوء إلى الطرف الآخر	1. ضَعِ السلك والخرطوم بشكل مستقيم، وافتح ضوء الليزر عند أحد الطرفين.
لا ينفذ الضوء إلى الطرف الآخر	ينفذ الضوء إلى الطرف الآخر	2. كرّر الخطوة السابقة مع ثني كلٍّ من السلك والخرطوم.

ينتقل الضوء في الألياف البصرية المنحنية بسبب حدوث ظاهرة

استنتاجي:

الانعكاس الكلي، حيث تتكون الألياف البصرية من الزجاج



تفحص سلكاً مصنوعاً من الألياف البصرية من الخارج إلى الداخل وحدد مكوناته، ثم أكمل الجدول أدناه.
يتكوّن الليف البصري من:

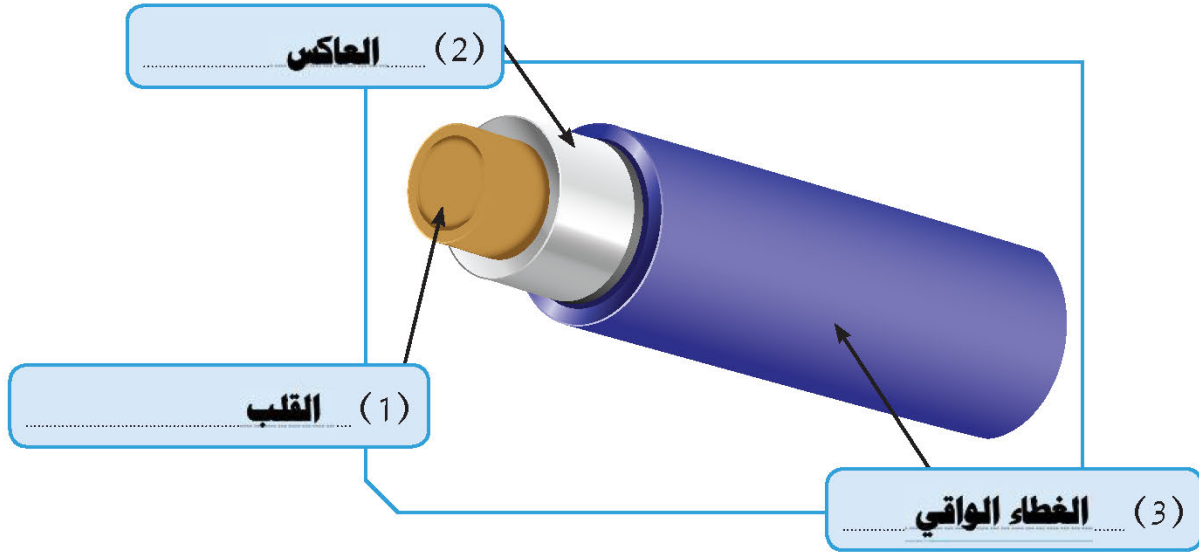

الوظيفة	المادة المصنوع منها	رقم الجزء
ينتقل الضوء خلاله	الزجاج	(1)
يعكس الضوء انعكاساً كلياً ليبقيه داخل القلب	الزجاج	(2)
حماية الليف البصري من الكسر	البلاستيك	(3)



الألياف البصرية هي ألياف مصنوعة من الزجاج النقي، تكون طويلة ورفيعة بحيث لا يتعدى سمكها سمك الشعرة. يتكوّن الليف البصري من (3) أجزاء رئيسية:

* **القلب (Core):** عبارة عن زجاج رفيع ينتقل خلاله الضوء.

* **العاكس (Cladding):** عبارة عن مادة زجاجية تختلف عن زجاج القلب وتحيط به، تعكس الضوء وتعمل على إبقائه داخل القلب.

* **الغطاء الواقي (Buffer coating):** غلاف بلاستيكي يحمي الليف البصري من الرطوبة والضرر والكسر.

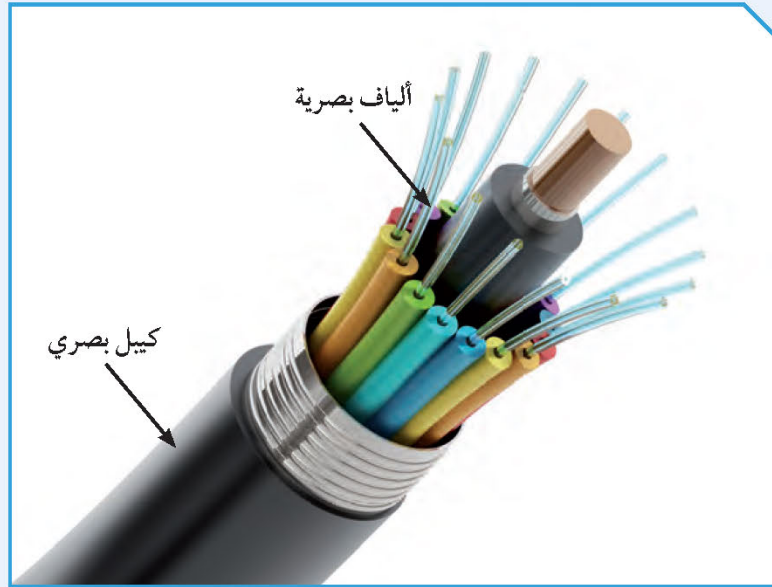

شكل (50)

يتمّ جمع العديد من هذه الألياف في حزم داخل الكابلات البصرية كما في الشكل (50) وتُستخدم في نقل الإشارات الضوئية لمسافات بعيدة جداً.

تتعدّد استعمالات الألياف البصرية كالربط في الإنترنت، والمناظير التي تُستخدم في الطبّ لرؤية أجزاء الجسم الداخلية والهندسة الوراثية، وفي المجال العسكري إذ يصعب التجسس عليها.

وتتميّز الألياف البصرية عن غيرها من النظم بوزنها الخفيف، ولا تتداخل في ما بينها مهما قربت المسافة، وتُعدّ أكثر أماناً، وتتحمّل درجات حرارة عالية.

كيف تعمل الألياف البصرية؟ How do the optical fibers work?



كلّما تحدّث الناس عن أنظمة الهواتف أو أجهزة التلفاز أو شبكات الإنترنت التي تعمل بالكابلات، اقترن ذلك الحديث دومًا بالألياف البصرية. وتعتمد فكرة عمل الألياف الضوئية على ظاهرة الانعكاس الكليّ المستمرّ للشعاع الضوئي الذي يحمل حزم البيانات المراد نقلها من مكان إلى آخر. وكما علمت سابقًا فإنّ الضوء يسير في خطوط مستقيمة، وبالتالي لا توجد أيّ مشكلة لنقل الشعاع الضوئي عندما يكون سلك الألياف البصرية مستقيمًا. ولكن كيف يتمّ نقل الشعاع الضوئي المستقيم عندما تكون هناك انحناءات في سلك الألياف البصرية؟ من خلال دراستك لمكوّنات الليف البصري، تجد أنّ كلاً من القلب والغلاف مصنوعان من الزجاج. لماذا؟

كيف يسافر الضوء مسافات بعيدة؟



1. من خلال مشاهدتك للفيلم، وضح طريقة عمل الألياف البصرية وأهمّية استخدامها.

تستخدم الألياف البصرية في نقل الضوء عبر مسافات بعيدة جدا حيث يمر الضوء داخل القلب فقط عبر انعكاسات كلية متتالية.

2. وضح بالرسم كيف يمكن للضوء الانتقال داخل الليف البصري.

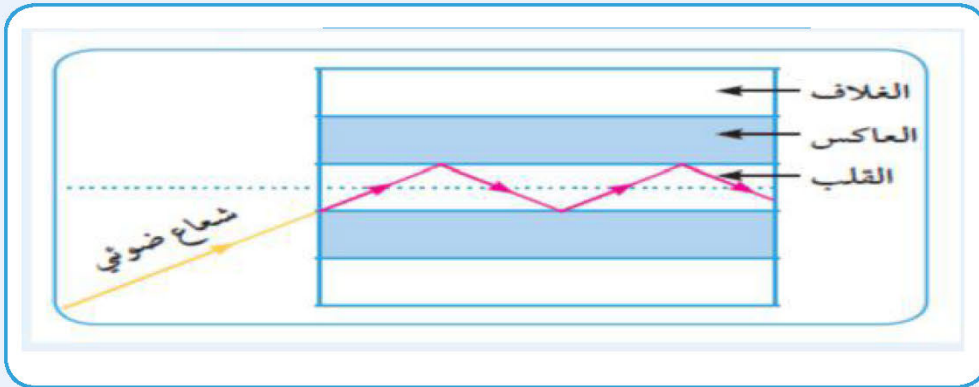



تنتقل الإشارات الضوئية في الألياف البصرية خلال القلب عن طريق الانعكاسات المتتالية للضوء، والتي يحدثها العاكس المحيط بالقلب، حيث يعمل كمرآة عاكسة للضوء. ولا يمتصّ العاكس الضوء الساقط عليه بل يعكسه، وهذا ضروري لتعزيز قوّة الإشارة حتى لا تضعف أو تتلاشى أثناء رحلتها الطويلة عبر الألياف البصرية.

تختلف الكثافة الضوئية للزجاج المستخدم في القلب عن نوع الزجاج المستخدم في العاكس، حيث أنّ الكثافة الضوئية لزجاج القلب أكبر من الكثافة الضوئية لزجاج العاكس، ممّا يساعد على سقوط الأشعة الضوئية بزوايا أكبر من الزاوية الحرجة وأصغر من (90°) وهما الشرطان الأساسيان لكي تحدث ظاهرة الانعكاس الكلي التام.

صمّم نموذج ليف بصري باستخدام مادّتين غير الزجاج (لكلّ من القلب والعاكس) موضّحاً سبب اختيارك كلّ مادة.



لتصميم ليف بصري يتم صناعة القلب من الماء و يتم صناعة العاكس من الهواء .
 و سبب الاختيار هو أن الماء الذي يمثل القلب تكون كثافته الضوئية أكبر من الهواء الذي يمثل العاكس ، و هو شرط حدوث ظاهرة الانعكاس الكلي .

أكتب عن أهمية الألياف البصرية في حياة الإنسان في مجالين مختلفين.



استحوذ استخدام الألياف البصرية على نقل المعلومات عبر المسافات الطويلة ، إلا أنها تستخدم أيضا لنقل المعلومات لمسافات قصيرة، مثل : تبادل المعلومات بين الكمبيوتر الرئيسي و الكمبيوترات الجانبية أو الطابعة في شبكات الاتصال. ونتيجة لمرونة الألياف البصرية ودقتها، أدخلت في صناعة الكاميرات الرقمية المتعددة المستخدمة في التصوير الطبي كالمنظار وكذلك في التصوير الميكانيكي لفحص اللحام والوصلات داخل أنابيب المجاري الطويلة .

صمّم ملفاً إلكترونياً يوضح استخدامات الألياف البصرية في الصناعات المختلفة.



- ١- تعدّ الاتصالات أبرز استخدامات الألياف الضوئية .
- ٢- تستخدم الألياف لنقل الصور من الأماكن الصغيرة الضيقة التي يصعب الوصول إليها، كما في حالة الفايبرسكوب الذي يستخدم في المجال الصناعي لفحص ومراقبة واكتشاف التلف في الآلات والمسبوكات الصناعية بأنواعها المختلفة .
- ٣- تُستخدم في المجال الطبي داخل جسم الإنسان. حيث تم ابتكار المناظير التي تتيح للطبيب رؤية ما بداخل الجسم .
- ٤- تُستخدم الألياف الضوئية كأجهزة استشعار لقياس الإجهاد ودرجة الحرارة والضغط .
- ٥- تُستخدم الألياف الضوئية في بعض المباني لتوجيه أشعة الشمس من السطح لأجزاء أخرى من المبنى.

استخلاص النتائج Draw conclusions



- 1 تحدث الرؤية نتيجة انعكاس أشعة الضوء عن الأجسام ودخولها إلى العين.
- 2 تمر الأشعة الضوئية على أجزاء العين كالتالي:
 - * القرنية: ينحني الضوء عند مروره خلالها بسبب محيطها الدائري.
 - * القرنية: تتحكم بكمية الضوء الداخل إلى العين عن طريق التحكم بحجم بؤبؤ العين.
 - * العدسة: تقوم بتجميع أشعة الضوء في بؤرتها لتكون صورًا واضحة على الشبكية.
- 3 تتكوّن الصور على شبكية العين التي تحتوي على خلايا تقوم بتحويل الصور إلى سيالات عصبية تُرسل إلى المخ بواسطة العصب البصري.
- 4 الصُّلبة هو الجزء الخارجي للعين ويحمي أجزاء العين الداخلية.
- 5 تعمل العين وفق المبدأ الذي تعمل به الكاميرا البسيطة.
- 6 صفات الصورة المتكوّنة في العين: مقلوبة، مصغّرة، حقيقية.
- 7 عيوب الإبصار نوعان:
 - * قصر النظر: وفيه تتكوّن الصور أمام الشبكية، وتُستخدم العدسة المقعّرة لعلاجها.
 - * طول النظر: وفيه تتكوّن الصور خلف الشبكية، وتُستخدم العدسة المحدّبة لعلاجها.
- 8 تُسمّى عين الحشرة العين المركّبة لاحتوائها على عدد كبير من العدسات، وبالتالي تكوّن صورًا كثيرة للأجسام.
- 9 يتكوّن الليف البصري من القلب والعاكس والغلاف.
- 10 ينقل الليف البصري الإشارات الضوئية لمسافات بعيدة جدًا بالاعتماد على ظاهرة الانعكاس الكلي التام.

السؤال الأول:

رتب بالأرقام مسار الأشعة الضوئية لحدوث الرؤية في عين الإنسان في الشكل، ثم عبّر عنها بجمل تصف كيفية حدوث الرؤية.

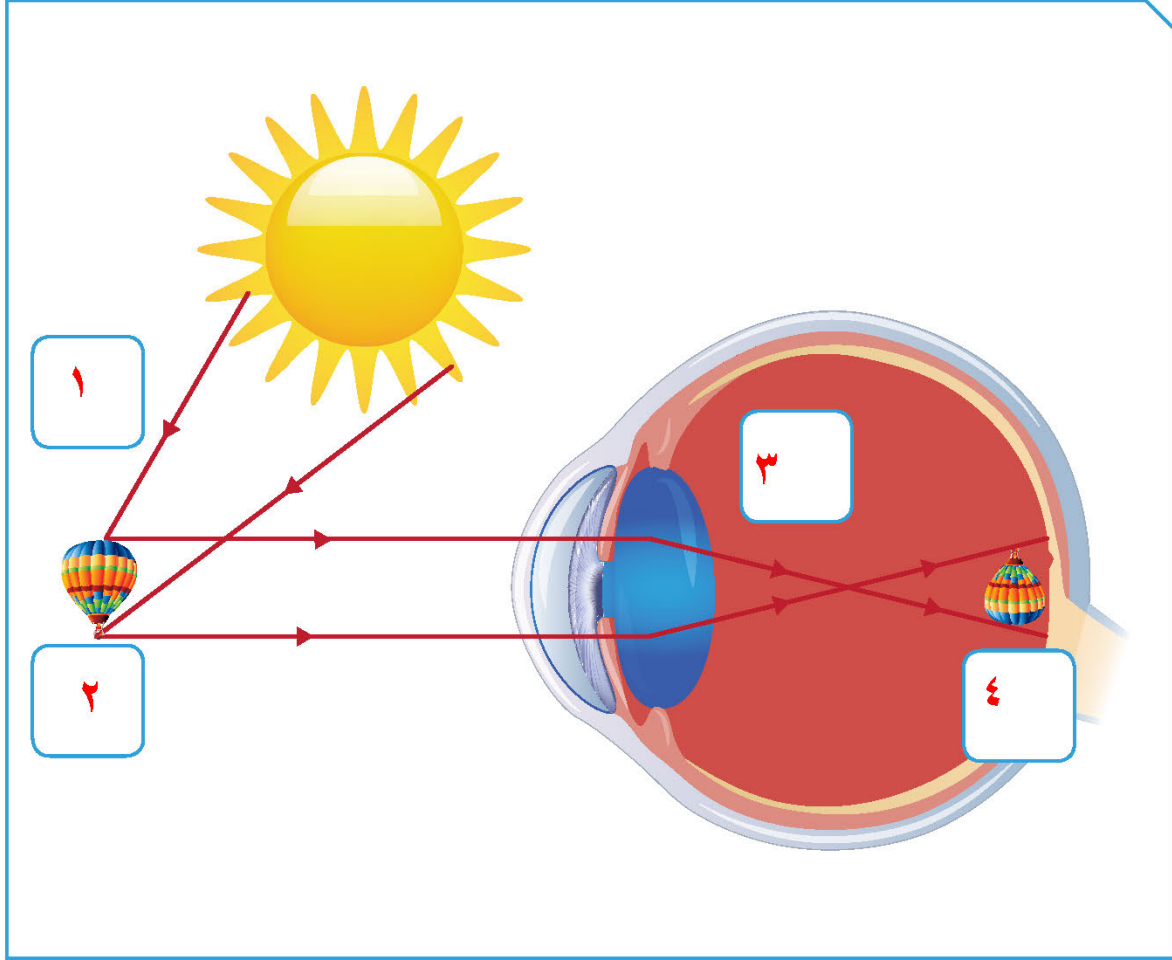

1. سقوط الأشعة الضوئية على الجسم من المصدر الضوئي
2. انعكاس الأشعة الضوئية من الجسم نحو العين
3. انكسار الأشعة الضوئية عند مرورها خلال عدسة العين
4. تكوّن الصورة مقلوبة ومصغرة وحقيقية على شبكية العين

تم تحميل الملف من موقع مدرستي الكويتية

مدرستي
الكويتية
school-kw.com



ننصح بأفضل مذكرة
مذكرات النجاح

حمل تطبيق مدرستي الكويتية



Download on the
App Store



GET IN ON
Google Play

السؤال الثاني:

اختر الشكل المناسب الذي يمثل ما يحدث للأشعة الضوئية عند مرورها خلال عين الإنسان.

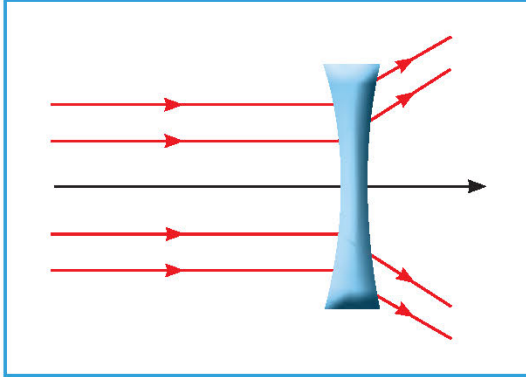

(2)

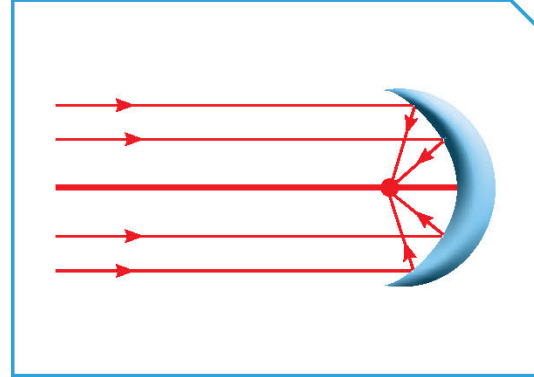

(1)

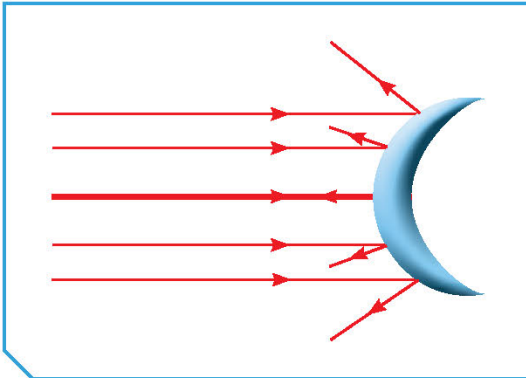

(4)

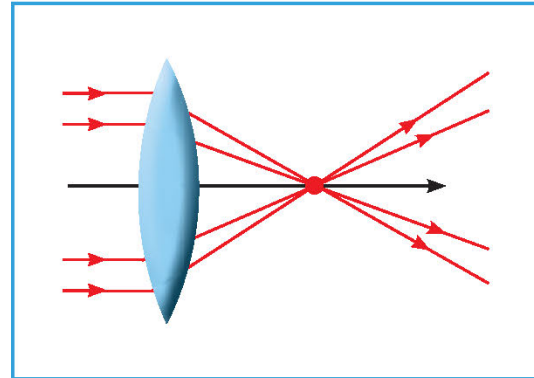

(3)

الاختيار الصحيح يمثله الرقم ٣.

الجزء الذي يمرّ من خلاله الضوء متجمّعا على الشبكة يُسمّى **عدسة محدبة**

ما مميّزات هذا الجزء في عين الإنسان عمّا هو مشابه له في الطبيعة؟

عدسة العين لها القدرة على تغيير شكلها، وذلك لتغيير بعدها البؤري حتى تتكون صور للأجسام وفقاً لبعدها عن العين



السؤال الثالث:

أكمل خريطة المفاهيم التالية:

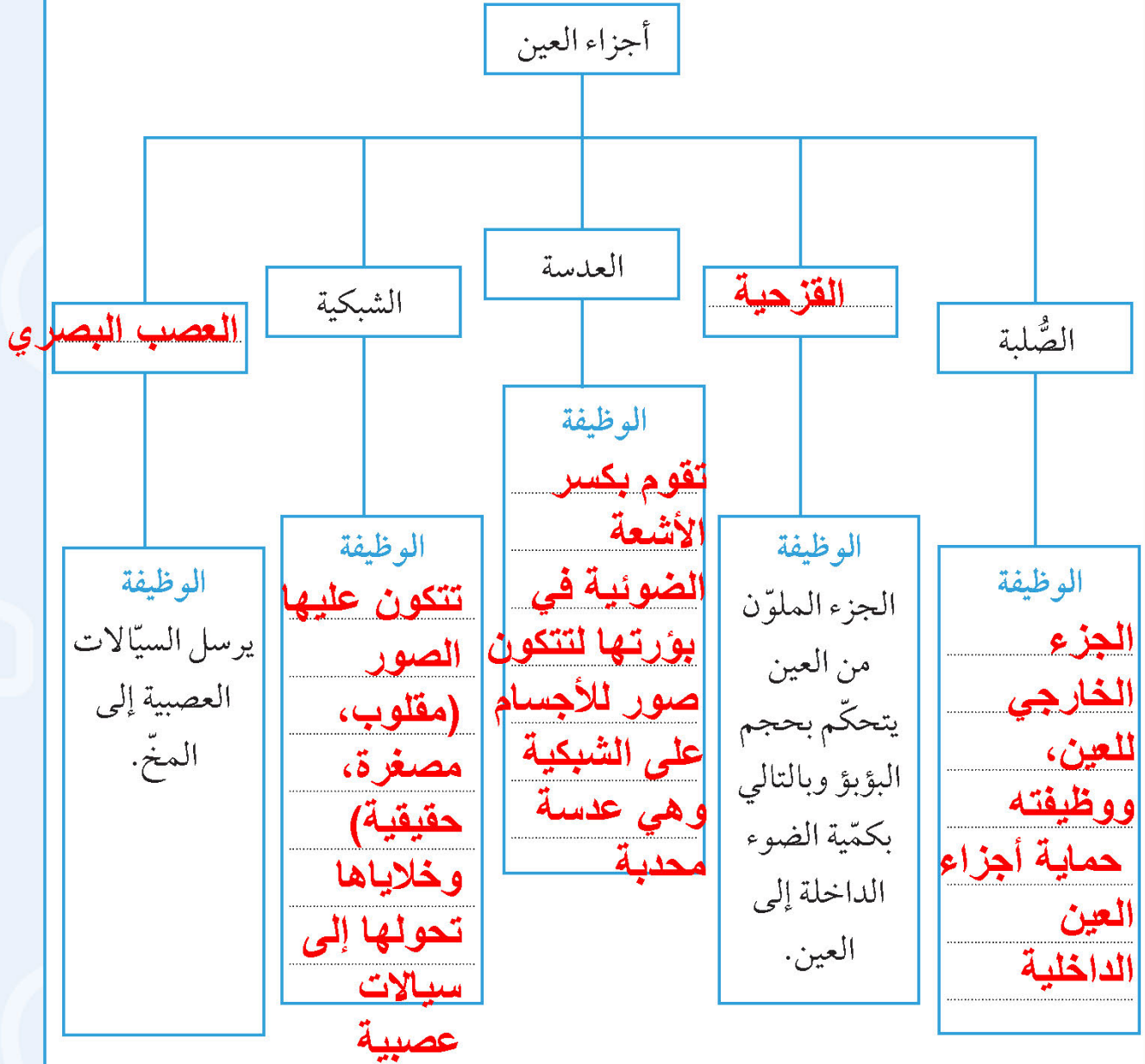

السؤال الرابع:

1. قارن بين الصورة المتكوّنة في كلّ من العين والكاميرا، ثم أكمل الرسم.

الكاميرا	عين الإنسان	
مقلوبة	مقلوبة	وضع الصورة
مصغرة	مصغرة	حجم الصورة
حقيقية	حقيقية	نوع الصورة (حقيقية، تقديرية)

2. وضح كيف نرى الأشياء معتدلة وبحجمها الطبيعي.

بعد تكوّن الصورة على الشبكية تقوم الخلايا الموجودة فيها
 بتحويل هذه الصورة إلى سيالات عصبية ترسل إلى المخ بواسطة
 العصب البصري الذي يقوم بإعادة تشكيل الصورة بأبعادها
 الحقيقية ووضعها الحقيقي

3. أرسم تكوّن الصورة في العين والكاميرا.

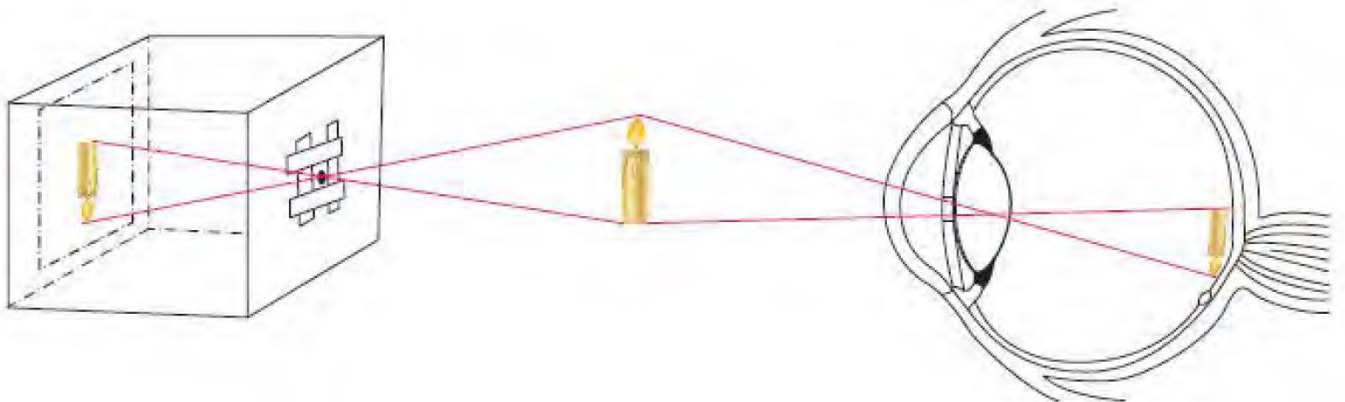

السؤال الخامس:

وَصَّح كيف يمكن علاج عيوب الإبصار التالية مع التفسير.

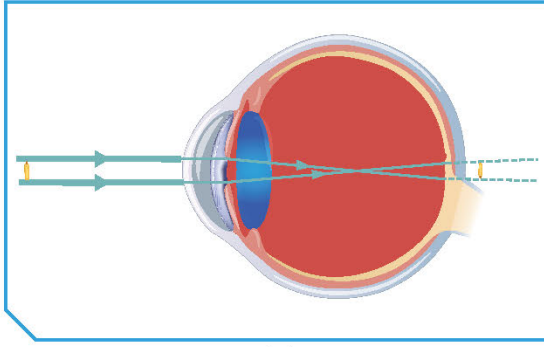

(2) العلاج: نظارات ذات عدسة مقعرة

التفسير:

تتكون الصورة أمام الشبكية، فتقوم العدسة المقعرة بتفريق الأشعة الضوئية لتتكون الصورة على شبكية العين

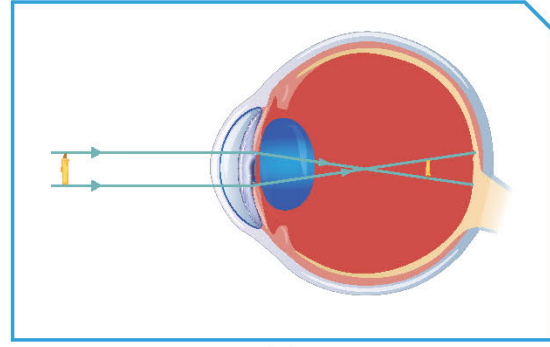

(1) العلاج: نظارات ذات عدسة محدبة

التفسير:

تتكون الصورة خلف الشبكية، فتقوم العدسة المحدبة بتجميع الأشعة الضوئية لتتكون الصورة على شبكية العين

السؤال السادس:

فسّر سبب استبدال الأسلاك النحاسية بالألياف الزجاجية مبيّنًا طريقة عمل الألياف البصرية ومكوّناتها، ووظيفة كلّ جزء منها.

لأن الألياف البصرية تتميز عن غيرها من النظم بوزنها الخفيف، ولا يحدث تداخل بينها مهما قربت المسافة، وهي تعد أكثر أماناً وتتحمّل درجات حرارة عالية وتمتاز بسرعة نقل البيانات، ولا يمكن التجسس عليها، وتعتمد فكرة عمل الألياف البصرية على ظاهرة الانعكاس الكلي باستخدام نوعين مختلفين من الزجاج في الكثافة الضوئية كما يتكون الليف البصري من القلب الذي ينتقل الضوء خلاله، والعاكس الذي يعكس الضوء ويبقيه داخل القلب، والغطاء الواقي الذي يحمي مكونات الليف البصري



مدرستي

الكويتية

school-kw.com

السؤال السابع:

يستطيع شخص داخل غرفة مظلمة أن يرى شخصاً يقف خارجاً في ضوء النهار بالنظر من النافذة، لكن الشخص الذي في الخارج يعجز عن رؤية من يقف داخل الغرفة المظلمة.

اختر ممّا يلي التفسير المناسب لذلك:

(أ) لا يوجد ضوء كافٍ يعكسه الشخص الذي في داخل الغرفة.

(ب) لا يمكن لأشعة الضوء المرور عبر النافذة مرّتين.

(ج) الضوء في الخارج لا يمرّ عبر النافذة.

(د) أشعة الشمس ليست بقوة المصادر الأخرى للضوء.



مدرستي
الكويتية
school-kw.com

وحدة الأرض والفضاء Earth and Space

الوحدة التعليمية الأولى:

التجوية والتعرية Weathering and erosion





مدرستي

الكويتية

school-kw.com



مدرستي

الكويتية

school-kw.com

الوحدة التعلّمية الأولى

التجوية والتعرية Weathering and erosion

- How does the surface of the Earth change? ● كيف يتغيّر سطح الأرض؟
- What happens after weathering? ● ماذا يحدث بعد التجوية؟
- Continuous effects of weathering and erosion ● التأثيرات المستمرة لعمليات التجوية والتعرية





التجوية والتعرية Weathering and Erosion

تباين مظاهر سطح الأرض من مرتفعات ومنخفضات وكهوف وسهول. وعندما ننظر بتمعن إلى هذه المظاهر نتأمل ونفكر كيف تكوّنت ومتى تشكّلت. لم يميّز سطح الأرض بأشكال مختلفة وما أهميتها للإنسان؟ قد نعرف أسماء مظاهر سطح الأرض، ولكن هل نستطيع معرفة أسباب تنوعها؟



شكل (51)



شكل (52)



شكل (53)

يُعدّ أبو الهول في الشكل (53) أقدم منحوتة صخرية، ويُعتَقَد بأنّه تمّ نحتّه منذ (4500) سنة. لكنّ معظم أجزائه بقيت مدفونة في الرمال لفترات طويلة منذ أن نحتّه قدماء المصريين. عندما كشف علماء الآثار عن تمثال أبو الهول تفاجأوا بعدم وجود الأنف وكأنّه تعرّض للقطع. أين اختفى أنف أبو الهول؟ دعنا نبحث معاً عمّا حدث.



شكل (54)

يتغيرّ سطح الأرض باستمرار، فهناك عمليات تساعد على هذا التغيرّ، وقد تكون سريعة جداً لا تستطيع ملاحظتها مثل البراكين.

ما الذي يمكن أن تسبّب به البراكين؟

تساهم البراكين في تكوين أشكال أرضية مختلفة كالجبال والهضاب، وعندما تخمد تتكوّن في تجاويف الفوهات بحيرات أحياناً. تساهم البراكين أيضاً في تكوّن الصخور النارية (البركانية) وذلك بعد تجمّد الصهارة. ما صفات هذه الصخور؟ كيف يمكن أن تتعرّض للتغيرّ فتختلف في صفاتها عن صخور المنشأ؟



شكل (55)

على الرغم من أنّ بعض التغيّرات تكون سريعة، كما ذكرنا سابقاً، إلا أنّ معظم التغيّرات التي تستهدف أشكال تضاريس سطح الأرض تحدث ببطء في خلال فترات زمنية طويلة جداً. لذلك، تصعب ملاحظتها، ونستطيع فقط رؤية نتائجها كما في الشكلين (55) و(56).



شكل (56)

كيف تكوّنت هذه الأشكال؟ ما هي العوامل التي تغيّر من شكل سطح الأرض؟



حاول أن تحطمني



1. حاول أن تكسر بيدك قطعة من حجر رسوبي (طيني).

ملاحظاتي: لا يمكن كسر الحجر

2. انقع قطعة من الحجر الرسوبي (الطيني) بالماء لعدّة ساعات، ثمّ ضعها في كيس نايلون وأغلقه بإحكام. ضَع الكيس في الثلاجة، ثمّ أخرجه بعد مرور فترة من الزمن، وانتظر حتى ينصهر الثلج. حاول أن تكسر قطعة الحجر مرّة أخرى.

ملاحظاتي يصبح من الأسهل تفتيت أجزاء صغيرة من الحجر، مع ملاحظة تكون شقوق في الحجر الرملي

3. ماذا يحدث للصخرة بعد فترة زمنية من التعرّض لعملية تجمّد الجليد وانصهاره بداخلها؟

تتسع الشقوق بفعل التجمد والانصهار المستمرين، ما يساعد على تفتت الصخرة إلى أجزاء صغيرة

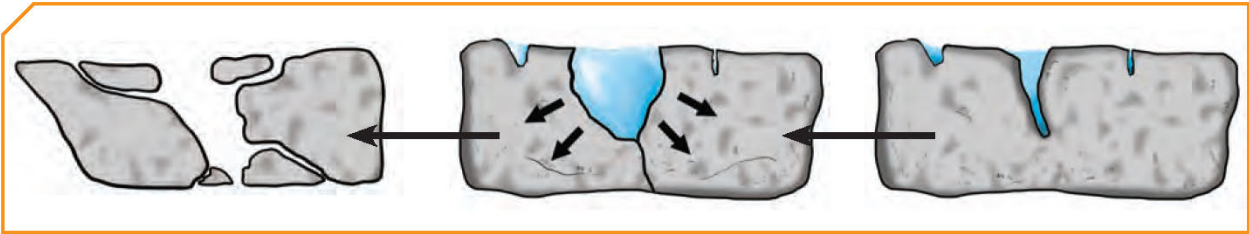

شكل (57): مراحل تكسّر الصخر نتيجة تجمّد الماء

تحقق من فهمك



شكل (58)

يتجمّد الماء عند انخفاض درجة الحرارة عن الصفر. وعلى عكس بقية السوائل، فإنّ الماء يتمدّد ويزداد حجمه عندما تنخفض درجة الحرارة عن 4° مئوية. وهذا ما يحدث عندما يمتصّ الحجر الطيني (أو غيره من الصخور) الماء ويملأ الفراغات الهوائية بين أجزائه. عند وضع الصخر الرسوبي في الثلاجة تجمّد الماء بداخله وتمدّدت

أجزاؤه وتباعدت، ثمّ انصهر الثلج، فظهر شقّ في الصخر الرسوبي ممّا سهّل تفتيته لأجزاء. وفي الطبيعة، يتسرّب الماء إلى شقوق الصخور ويتجمّد في الشتاء ويتمدّد، فيتسع الشقّ، ممّا يسبّب تكسّر الصخور. ومع تكرار العملية تتحوّل هذه القطع إلى حصى، ومن ثمّ إلى تراب (الشكل 58).

لماذا يبدو سطح الأرض في الصحراء متشقّقاً؟



شكل (59)

هل لاحظت هذه التشكيلات الأرضية في الصحراء؟ ما الذي أدى إلى تكوينها؟ كيف تتفاوت درجة الحرارة ليلاً ونهاراً في الصحراء؟ وكيف تتفاوت صيفاً وشتاءً؟ تختلف المواد في توصيلها للحرارة، فبعضها جيّد التوصيل وبعضها رديء التوصيل. تتكوّن صخور اليابسة من معادن مختلفة.

ضع فرضياتك حول كيفية تأثر بعض أسطح الأرض بالتفاوت اليومي والموسمي لدرجات الحرارة، مع الأخذ بالاعتبار حقيقة أنّ صخور اليابسة تتكوّن من معادن متنوّعة تختلف في درجة تمددها وانكماشها. تحقّق من فرضياتك باستخدام أحد مصادر المعرفة.

<p>يترك للطالب</p> <p>.....</p> <p>.....</p> <p>.....</p>	<p>الفرضية</p>
<p>تعتبر الصخور من المواد رديئة التوصيل للحرارة، وتتكون من عدة معادن، ولكل معدن خصائصه الحرارية الخاصة من حيث اختلاف درجة التمدد فالاختلاف الكبير لدرجات الحرارة في المناطق الصحراوية بين الليل والنهار يؤدي إلى تكرار عملية تمدد المعادن وانكماشها وهي تعمل بمرور الزمن على التفكك من بعضها البعض، وبالتالي على خلخلة الطبقات العليا من الصخر ليبتكون غطاء من الفتات الصخري</p> <p>.....</p> <p>.....</p>	<p>التحقّق</p>



مدرستي

الكويتية

school-kw.com

تحقق من فهمك



تُعتبر الصخور بصفة عامّة من الموادّ رديئة التوصيل للحرارة، ولَمّا كان الصخر - أيّ صخر - يتكوّن من عدّة معادن، ولكلّ معدن خصائصه الحرارية المميّزة من حيث اختلاف درجة التمدّد، فإنّ تأثير درجات الحرارة يظهر واضحًا على الصخور مع البُعد الزمنيّ الكبير. فالتفاوت في درجات الحرارة وهو اختلاف كبير في المناطق الصحراوية بين الليل والنهار بحيث يصل في بعض الأحيان إلى (35°) مئوية في اليوم الواحد، وهناك أيضًا الفروق الموسمية بين الفصول المختلفة، كلّ هذا يؤدّي إلى تكرار عملية تمدّد المعادن وانكماشها، ويعمل مع مرور الزمن على تفكّكها عن بعضها البعض وبالتالي خلخلة الطبقات العليا من الصخر، مكوّنًا غطاء من الفتات الصخري. ما دور الماء في هذه العملية؟
عندما يُزال هذا الغطاء بفعل الرياح أو الماء الجاري، يتعرّض سطح جديد للتأثير نفسه. إنّ العملية التي يتمّ بواسطتها تفتّت الصخر وتحلّله في مكانه تُسمّى التجوية (Weathering). ويُعدّ التجمّد والتفاوت في درجات الحرارة عاملين من عوامل التجوية الميكانيكية (Mechanical weathering)، ويُقصد بها عملية تفتّت الصخور إلى أجزاء صغيرة بوسائل فيزيائية من دون إحداث تغيير كيميائيّ بها.

هل يمكن حدوث التجوية بأشكال أخرى؟

أيهما أقوى؟



تختلف الموادّ من حولنا في صلابتها، فبعضها قويّ والآخر هشّ قابل للكسر. لا بدّ أنّك شاهدت الصوف المعدني في منزلك، وقد تكون استخدمته في أعمال التنظيف. ولكن هل فكّرت يومًا ممّ يُصنّع هذا الصوف؟
يتكوّن الصوف المعدني من عنصر الحديد بالإضافة إلى موادّ أخرى. افحص عيّنة صوف معدني ولاحظ اللون والصلابة.
بلّل عيّنة أخرى واطرحها لأيام محتفظة بالرطوبة ومعرّضة للهواء. قارن بين العيّتين.

		المقارنة
بني محمر	فضي أو رمادي	اللون
هش ضعيف قابل للتفتت	صلب	الصلابة
حدوث اتحاد أو تفاعل بين المادة المكونة للصوف المعدني والماء في وجود الأكسجين ما أدى إلى تكون مادة جديدة ضعيفة قابلة للتفتت		استنتاجي

يبين الشكل (60) لماذا تختلف في لونه



شكل (60)

تشبه التغيرات التي طرأت على قطعة الصوف المعدني تجوية الصخور المتكوّنة من عنصر الحديد عند تعرّضها باستمرار للهواء في وجود بخار الماء؟

... يتحول لون الصخور إلى اللون البني المحمر وتصبح هشة ...
... سهلة الكسر نتيجة حدوث التفاعل مع الأكسجين في وجود الماء ...

كيف تؤثر المواد الكيميائية على الصخور؟



يتكوّن الهواء من مزيج من الغازات والموادّ، ولهذه الغازات دور في البيئة سواء من حيث التأثير على مكوّنات البيئة أو التأثير بها. وتتفاعل بعض هذه الغازات، مثل CO_2 ، مع بخار الماء مكوّنة مادة جديدة. هل يمكنك أن تذكرها؟ كيف تؤثر هذه المواد على الصخور من حولنا؟

الخطوات	ماء	حمض
صَعَّ قطعة من حجر جيرى في الأنبوبين.	لا يحدث شيء	تكوّن فقاعات غازية وتفتت الصخر
إكشفت عن الناتج بتجربة.	الغاز المتكون هو غاز ثاني أكسيد الكربون لأنه عكر ماء الجير	
استنتاجي	تفاعل الحمض مع الحجر الجيري يساعد في تفتته وقابليته للذوبان	



التجوية الكيميائية (Chemical weathering): هي نوع آخر من أنواع التجوية وهي العملية التي تتحلل بواسطتها الصخور، ويتغير تركيبها الكيميائي نتيجة التفاعلات الكيميائية مثل:

التكربن (Carbonation): هو عملية إذابة وتحلل الصخور الجيرية بسبب تفاعلها مع غاز ثاني أكسيد الكربون المذاب في الماء، حيث ينتج عن تفاعل الغاز مع الماء حمض الكربونيك، وبالتالي تتحول الصخور الجيرية من مادة غير قابلة للذوبان في الماء (كربونات الكالسيوم) إلى مادة قابلة للذوبان في الماء (كربونات الكالسيوم الهيدروجينية). يتسرب المحلول خلال الشقوق في الكهوف ويتبخر الماء عند تعرضه للهواء وينعكس التفاعل (من كربونات الكالسيوم الهيدروجينية إلى كربونات الكالسيوم) والذي يتجمع مع استمرار العملية مكوناً الصواعد والهوابط.

الأكسدة (Oxidation): هي تفاعل كيميائي يتحد خلاله الفلز مع الأكسجين مكوناً أكسيد الفلز، ويتصف ناتج التفاعل بالهشاشة والقابلية للتفتت. تتفاعل العناصر الموجودة في الصخور كالحديد والمنجنيز مع الأكسجين وتكون أكاسيد. الصخور المعرضة للأكسدة يتغير لونها أيضاً ويصبح مائلاً للإحمرار كما في الشكل (60).

في الأنشطة السابقة، تم تصنيف التجوية إلى تجوية ميكانيكية وتجوية كيميائية، والعوامل المؤثرة عليها. لكن يوجد من حولنا كائنات حية كثيرة تتشارك معنا الحياة على كوكب الأرض، فكيف يمكن أن تؤثر هذه الكائنات على عملية التجوية؟



تنتج جذور النباتات وبعض أنواع الطحالب وكذلك الحشرات أحماضاً مشابهة لحمض الخل. كيف يؤثر الحمض على الصخور أو التربة؟ كيف تساهم هذه الأحماض في تفتت الصخور؟ وهل يمكن أن تشكل أحد عوامل التجوية؟

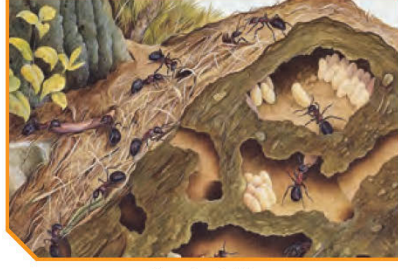

شكل (62)

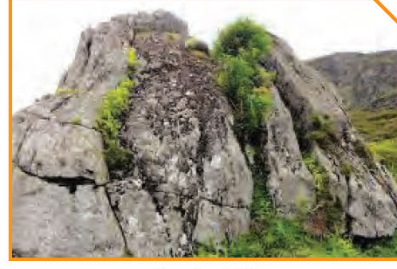

شكل (61)

لا يقتصر دور الكائنات الحيّة على إفراز الأحماض والمساهمة في تفتت الصخور، بل لها دور في إحداث التغيّرات في سطح الأرض. سجّل ثلاث حقائق تتعلّق بأثر الكائنات الحيّة على الصخور من خلال دراسة الشكلين (61) و(62).

1. يساهم نمو جذور النباتات بين الصخور في تغير الصخر من خلال الكسر والتفتت
2. مجتمعات النمل من الكائنات الحية التي تعمل على تغيير الصخور وتفتيتها
3. الحيوانات الحفّارة كائنات حية تساهم في تفتت التربة

تحقق من فهمك



تساهم الحيوانات والنباتات في تفتت التربة بشكل مباشر أو غير مباشر. وعندما تنمو النباتات بين الشقوق، تنتج قوّة كبيرة تكفي لفلق الصخور وتكسرها. كما أنّ الحيوانات الحفّارة كالديدان والنمل والسنجاب الأرضي تعرّض أسطح جديدة من التربة للعوامل الخارجية، وتعمل على قلب التربة مسببة التجوية الميكانيكية.

ويظهر دور الكائنات الحيّة في التجوية الكيميائية من خلال إفراز جذور النباتات الأحماض العضوية، ممّا يؤدي إلى تحلل التربة وتغيّر بعض خصائصها. وكذلك تفرز الطحالب التي تنمو على الصخور أحماضاً ضعيفة تعمل على إضعاف الصخور وتسريع عملية التجوية. وتسمّى التجوية الناتجة عن تأثير الكائنات الحية التجوية البيولوجية.



1. استخدم الكلمات التالية لبناء خريطة مفاهيم: التجوية، التكرين، الأكسدة، التجمّد، الكائنات الحيّة، صدأ الحديد، تجوية ميكانيكية، تجوية كيميائية، تتفتت بسهولة، صلبة، كربونات الكالسيوم، كربونات الكالسيوم الهيدروجينية، أحماض.

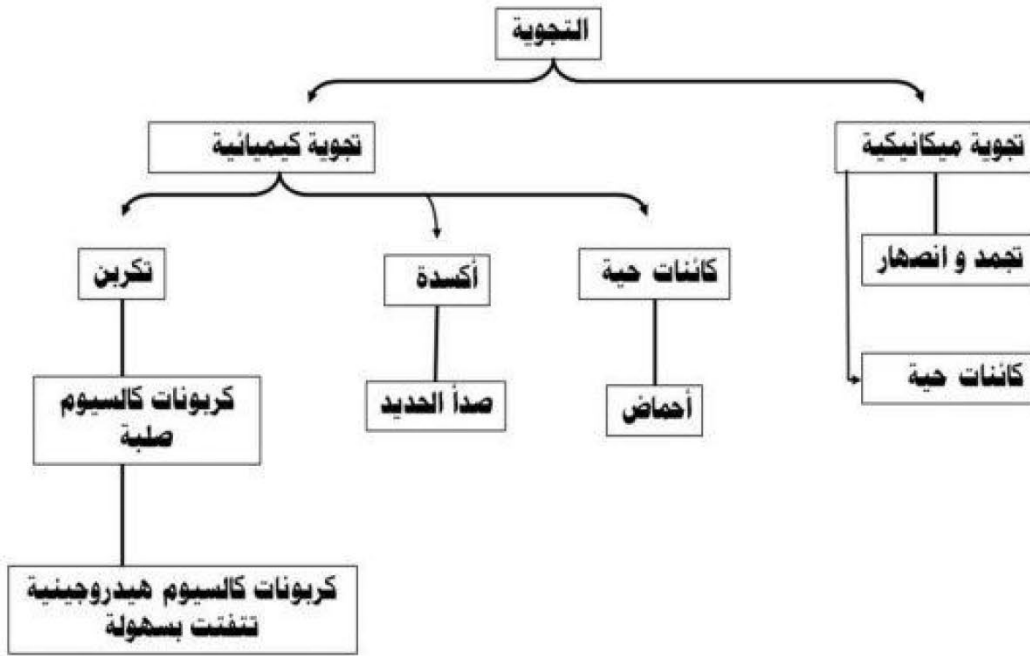

2. توضّح الصورة جزءاً من الإسفلت في ساحة المدرسة تظهر فيه بعض الشقوق. اقترح الأسباب التي يمكن أن تكون قد أدت إلى ظهور هذه الشقوق؟

بسبب تأثير عامل التجمّد و الانصهار و اختلاف درجة تمدد و انكماش العناصر

المكونة للأسفلت مما أدى إلى اتساع هذه الشقوق.



عمليات التجوية لها مظاهر واضحة على سطح الأرض. ناقش التأثيرات الإيجابية والسلبية لعمليات التجوية.

المظهر	الإيجابية	السلبية
	تفتت الصخور؛ تكوين التربة؛ تهوية التربة؛ وجود المعادن في التربة ما يسهل حصول النباتات على الغذاء اللازم للنمو	ضعف بنية الصخور وهشاشتها وتكسرها
	مظهر جمالي، تكشف طبقات الأرض يسهم في دراسة عمر الأرض واكتشاف المعادن الموجودة في الطبقات السفلية	ضعف بنية الصخور وهشاشتها وتكسرها

إبحث في الإنترنت عن أحد المظاهر الجيولوجية التالية: صواعد وهوابط، كهوف مائية، ثم صمّم نموذجاً له.



الكهوف المائية :

تلك التكوينات الصخرية التي تشكلت بفعل الرياح والمياه حيث تتآكل الصخور البحرية .



الهوابط و الصواعد :

هي عبارة عن كتلات لكريونات الكالسيوم في الكهوف الجيرية .



ماذا يحدث بعد التجوية؟ What happens after weathering?



اختلفت مظاهر سطح الأرض كثيراً عما كانت عليه سابقاً. فقد لعبت عوامل التجوية الكيميائية والميكانيكية دوراً كبيراً في هذا التغيير، حتى أن الكائنات الحية ساهمت في ذلك. لكن هل تساءلت يوماً عما يحدث للصخور الصلبة بعد تعرّضها للتكسر والتفتت؟

ساعدت بعض العوامل، مثل الرياح والماء في عملية التجوية، ولكن هل سيتوقف دور هذه العوامل؟ أم أنها مستمرة لما بعد التفتت؟

هل فكرت أين تذهب هذه القطع الصغيرة من الصخور وماذا يحدث لها؟ ناقش، جرّب.

كيف تحدث العواصف الرملية؟



تكثر العواصف في فصل الصيف في دولة الكويت، ولا بدّ أنك صادفت إحدى هذه العواصف وأنت خارج المنزل. ما تأثير هذه العواصف على الأرض من حولك. اصنع عاصفة رملية باستخدام الأدوات التي أمامك واستكشف ما سيحدث.



التجربة	إستخدام تربة غير مزروعة	إستخدام تربة مزروعة
هواء خفيف	تتطاير حبات الرمل	كمية الرمل المتطايرة قليلة جداً
هواء قوي	تتطاير كمية أكبر من حبات الرمل	كمية الرمل المتطايرة قليلة جداً
استتاجي	يؤثر الهواء المتحرك في الرمال الجافة أكثر من المزروعة	



مدرستي

الكويتية

school-kw.com

تحقق من فهمك



عندما تهبّ الرياح ترفع الموادّ السطحية الجافّة والمفكّكة وتنقلها. وإذا كانت الرياح ضعيفة، تكون طاقتها صغيرة محدودة، ولذلك تنقل الحبيبات الصغيرة فقط الناتجة عن عملية التجوية. أمّا الرياح القوية فإنّ لها طاقة كبيرة قادرة على رفع الحبيبات الثقيلة والحصى الصغيرة ومنعها من السقوط إلى أن تخفّ سرعتها وتقلّ طاقتها، ثمّ تلقي بحمولتها من حصى ورمال في ما يُعرّف بالترسيب.

تتأثّر بعض المناطق أكثر من غيرها بعملية نقل التربة وترسيبها بواسطة الرياح. فالمنطقة الفقيرة بالغطاء النباتي تتأثّر تأثراً بالغاً بالرياح، لأنّها تفتقر لجذور النباتات التي تثبت الرمال والأتربة في أماكنها.

سنة الهدامة



إنّ النظر إلى قطرات المطر المتساقطة من حولك بشكل جميل يبعث في النفس الراحة والهدوء. ولكن هل يمكن أن تتوقّع أنّها كانت في يوم من الأيام السبب في هدم (500) بيت في الكويت في سنة 1934م التي عُرفت بسنة الهدامة؟
لماء الأمطار القدرة على تفتيت الصخور، وهو من العوامل المؤثّرة في تجوية الصخور. ولكن ما تأثيره على التربة ونقلها وترسيبها؟ وكيف يختلف تأثيره في الأراضي الصحراوية عن الأراضي الزراعية؟

إستخدم المواد التالية لمعرفة ما يحدث للتربة عند تعرّضها للمطر.



التجربة	إستخدام تربة غير مزروعة	إستخدام تربة مزروعة
رذاذ الماء	تتحرك حبيبات الرمال	حركة الرمال بطيئة
مصدر ماء قوي	يتكون ممر مائي بسبب حركة الرمال	تتحرك كمية قليلة من الرمال من دون تكوّن ممر مائي
استنتاجي	يُعتبر الماء عاملاً مهماً في نقل الرمال ويزداد أثره في المناطق غير الزراعية	

ما أثر الماء على حركة الرمال؟ ما تأثير اختلاف شدة الماء (المطر) على عمليتي النقل والترسيب؟

تحقق من فهمك



شكل (63)



شكل (64)

عند سقوط قطرات المطر على أرض عديمة أو قليلة النباتات، تتحرك حبيبات التربة من أماكنها، وتنتقل إلى مكان آخر. وكلما ازدادت قوة الماء أدى ذلك لتحرك وانتقال كميات أكبر من الرمال إلى أن تقلّ سرعتها فيترسب الرمل. وتقلّ هذه العملية في المناطق الزراعية حيث تثبت جذور النباتات حبيبات التربة وتعيق عملية نقلها بواسطة الماء. تزداد التعرية بالرش (المطر) في المناطق الجافة والصحراوية.

ماذا يحدث إذا زاد ميلان سطح الأرض في المناطق المعرضة للتعرية بالرش؟

ج : تزداد كميات حبيبات التربة المنقولة لزيادة حركة الماء تحت تأثير الجاذبية الأرضية .



تكوّن الأعمدة الأرضية



تختلف أجزاء سطح الأرض في تكوينها. ماذا تتوقّع أن يحدث إذا هطلت أمطار غزيرة على أرض تحتوي أجزاء ذات طبقة صخرية صلبة؟
فكّر وجرّب باستخدام الأدوات التالية: حوض، تربة، ماء، رشّاش، عملة معدنية أو قطعة من صخر.

الفرضية: أي فرضية تعتبر صحيحة



**ملاحظاتي: يبقى الرمل أسفل الصخرة بينما تتحرك حبيبات الرمل حولها
مبتعدة مع الماء، يتحرك الرمل حول العملة المعدنية بينما تظل
الطبقة أسفل العملة كما هي مكونة عموداً قصيراً**

**استنتاجي: تتكون تشكيلات أرضية بسبب سقوط الأمطار على مناطق أرضية متفاوتة الصلابة عند
سقوط الأمطار على أرض صخرية شديدة الصلابة، تقوم بحماية المادة الترابية أسفلها،
بينما تتأثر الرمال حول المنطقة الصخرية وتتحرّك مبتعدة ما يساهم في تكون تشكيلات**

تحمي الأرض ذات الطبقة الصخرية الشديدة الصلابة المادة الترابية أسفلها عند سقوط
الأمطار، بينما تتأثر الرمال حول المنطقة الصخرية وتتحرّك مبتعدة عن مكانها، ممّا يساهم في
ظهور وتكوّن مظاهر مثل الأعمدة الأرضية.

كيف تشكّلت الشواطئ؟



فكّر في آخر مرّة كنت فيها على الشاطئ. هل تساءلت كيف تشكّلت الشواطئ؟

سجّل ثلاث حقائق تعلّمتها من خلال مشاهدتك لفيلم تعليمي عن أثر الأمواج المتلاطمة
في تشكيل الشاطئ.

1. تقوم الأمواج بنحت الصخور ونقل الرواسب المفتتة و ترسيبها على خط الساحل .
2. تيارات المد والجزر لها دور كبير في تشكيل خط الساحل .
3. تتسبب الأمواج في تكوين الكثير من التضاريس مثل الجروف و الكهوف و الأقواس .



يلعب ماء البحار والمحيطات دورًا بارزًا في تغيير ملامح المناطق الساحلية حيث تنشأ أشكالاً أرضية متنوّعة مثل الرؤوس (رأس الصبية في الكويت). وتعتبر الأمواج أقوى العناصر البحرية تأثيراً على السواحل، حيث تعمل هذه الأمواج على دحرجة الصخور المتهشمة نتيجة التجوية وتصادمها مع بعضها فتفتت إلى قطع أصغر، وتعمل الرواسب المنقولة بالأمواج كورق صنفرة يحثّ الصخور. ويختلف تأثير خطّ الساحل بالأمواج باختلاف نوع الصخور المكوّنة له.

ونتيجة تفتت الصخور وترسبها بفعل الأمواج، يتكوّن خطّ الساحل وهو المكان الذي تلتقي فيه اليابسة بمسطح مائي.

إنّ الرياح والماء من العوامل التي تسبّب تآكل الفتات الصخري الناتج عن عملية التجوية ونقله وترسيبه، وهذه العملية تُسمّى عملية التعرية.

تلعب عملية التعرية دورًا كبيرًا في تكوين التربة وإظهار الطبقات التي تحت السطح، والتي تحوي معادن مهمّة، ومن جهة أخرى قد يكون لها بعض التأثيرات السلبية مثل انحسار الأراضي الزراعية بسبب انجراف التربة بواسطة الماء أو الرياح وتكوّن الكثبان الرملية.



شكل (66)



شكل (65)

اللبس الكمام والقفازات أثناء إجراء التجارب لحماية نفسك من الغبار.



استكشف من خلال الصور عوامل التعرية المسببة للمظاهر الجيولوجية الموضحة مقابل كل سهم.



ناقش زملاءك حول إيجابيات وسلبيات التعرية من خلال ما تعلمته من الأنشطة السابقة.



الإيجابيات (مفيد)	السلبيات (مدمر)
تكوين التربة	انحسار الأراضي الزراعية بسبب
إظهار طبقات تحتوي على معادن مهمة	انجراف التربة بواسطة الماء أو
تهوية التربة وتقليبها	الرياح
	تكوّن الكثبان الرملية أو أية إيجابية
	وسلبية صحيحة وفق مصدر علمي

صمّم لوحة فنية لأحد المظاهر الجيولوجية الناتجة عن التعرية في دولة الكويت وناقش كيفية تكونها.





Continuous effects of weathering and erosion

تؤثر عمليات التجوية والتعرية على الأجزاء الخارجية للقشرة الأرضية بحيث تؤدي إلى تكسر الصخور وتفتتها، ونقل الفتات الصخري وترسيبه بفعل مجموعات متداخلة من العوامل كالرياح والماء والكائنات الحية. هل هذه العمليات متصلة أم منفصلة؟ كيف تؤثر إحداها على الأخرى؟

لماذا تبدو رمال الصحراء كأموج البحر؟



1. تعلّمت أنّ الرياح والماء من العوامل المؤثرة في سطح الأرض. تتبّع تأثيرهما في تكوين أحد التضاريس المنتشرة في صحراء الكويت من خلال ترتيب الصور التالية.

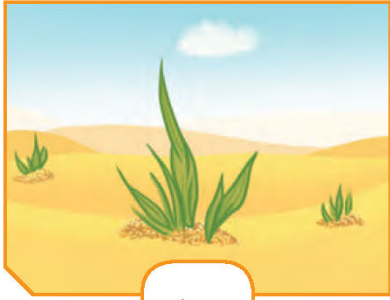

٤



٢

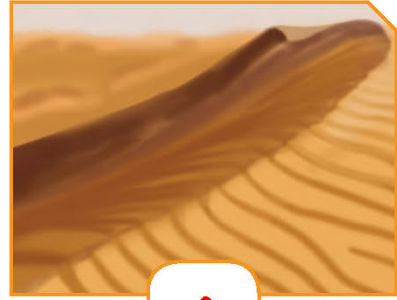

٥

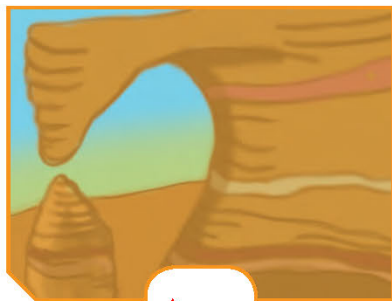

١

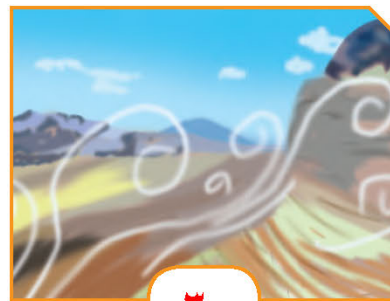

٣

2. فسّر الأسباب التي جعلتك تختار هذا الترتيب موضّحاً تسلسل العمليات.

.....

.....

.....

3. ما المظهر الجيولوجي الذي تكوّن بسبب العمليات السابقة؟

تحقق من فهمك



تتعرّض الأرض لعمليات التجوية والتعرية بشكل مستمرّ، وتحدث بفعل العديد من العوامل، مثل الرياح والماء وتأثير الكائنات الحيّة. وفي معظم الحالات تعمل هذه العوامل جنباً إلى جنب، وقد يتفوّق أحدها على بقية العوامل خلال فترة ما من التاريخ الطويل فتظهر آثاره أكثر من غيره.

الرياح هي أحد العوامل المهمّة في التعرية، حيث تعمل على تفتيت الصخور (عملية هدم) وبخاصّة في المناطق الجافّة، مثل دولة الكويت، ثمّ تقوم الرياح بنقل الرمال التي تمّ تفتيتها ونقلها إلى مكان آخر حيث تصطدم بعوائق (صخور أو نباتات) تُضعف سرعتها فتلقي بحمولتها من الرمال (ترسيب) مكوّنة أشكالاً رملية تُعرّف بالكثبان الرملية (عملية بناء).



شكل (67)

إذا اعتبرنا أنّ عمليتي التجوية والتعرية هما عمليتا هدم وبناء، كيف تستطيع أن توضح دور الأمواج كعامل هدم وبناء من خلال مثال من بيئة الكويت؟

قارن بين عمليتي التجوية والتعرية من حيث التشابه والاختلاف.

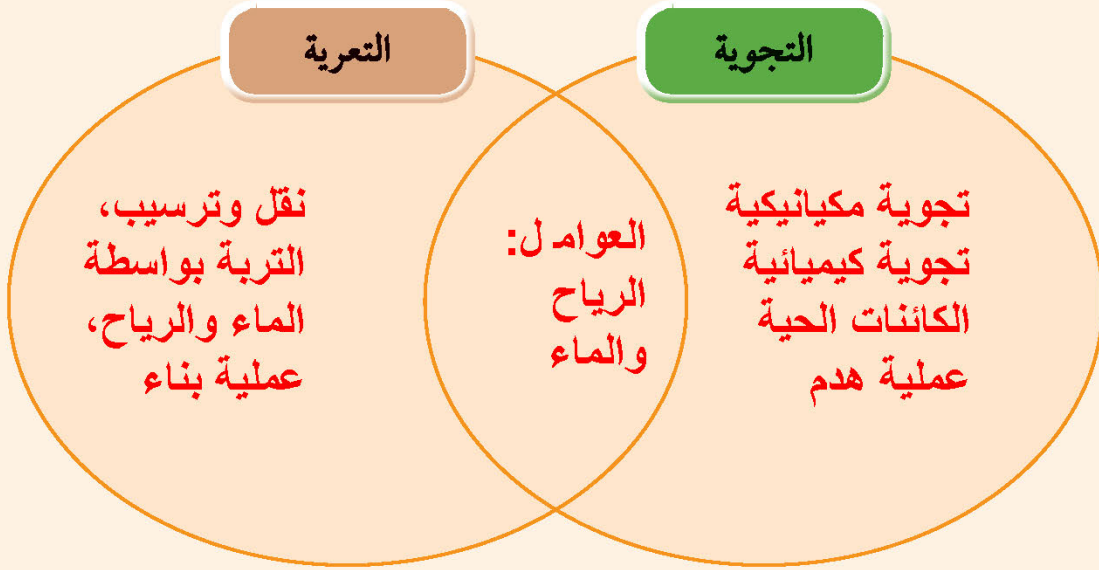

إبحث في نظرية أئزان القشرة الأرضية، وسجّل أربع حقائق عنها.



.....

.....

.....

.....

.....

.....

.....

.....

.....

.....

.....



استدلّ من خلال الآيات القرآنية على أثر العمليات الداخلية في اتزان القشرة الأرضية.

قال تعالى:

﴿الَّذِي جَعَلَ الْأَرْضَ مَهْدًا ۖ وَالْجِبَالَ أَوْتَادًا ۗ﴾ سورة النبأ (٧)

قال تعالى:

﴿إِذَا زُلْزِلَتِ الْأَرْضُ زِلْزَالَهَا ۖ وَأَخْرَجَتِ الْأَرْضُ أَثْقَالَهَا ۗ﴾ سورة الزلزلة (٢)

استخلاص النتائج Draw conclusions



- 1 التجوية: العملية التي يتمّ بواسطتها تفتّت الصخور وتحللها في مكانها.
- 2 التجوية الميكانيكية: عملية تفتّت الصخور إلى أجزاء صغيرة بوسائل فيزيائية من دون إحداث تغيير كيميائي.
- 3 التجوية الكيميائية: العملية التي تتحلّل بواسطتها الصخور ويتغير تركيبها الكيميائي كنتيجة للتفاعلات الكيميائية.
- 4 التجوية البيولوجية: تجوية تحدث بفعل الكائنات الحيّة.
- 5 التكرين: من عوامل التجوية الكيميائية، وهي عملية إذابة الصخور الجيرية وتحللها بسبب تفاعلها مع غاز ثاني أكسيد الكربون المذاب في الماء.
- 6 الأكسدة: من عوامل التجوية الكيميائية، وهي تفاعل كيميائي يتحد خلاله الفلزّ مع الأكسجين مكوناً أكسيد الفلزّ وهذا ما يحدث في تكوّن صدأ الحديد.
- 7 التعرية: تآكل ونقل الفتات الصخري الناتج عن عملية التجوية وترسيبه.
- 8 عوامل التعرية: الرياح والماء وتأثير الماء قد يكون بفعل ماء الأمطار أو الأمواج والماء الجاري.
- 9 تنشأ مظاهر جيولوجية بسبب التجوية والتعرية، مثل الكثبان الرملية، الصواعد والهوابط، الكهوف المائية، الشواطئ، والأعمدة الأرضية.
- 10 عمليات التجوية والتعرية مستمرة، وتتكوّن من عمليتي هدم وبناء.
- 11 رغم حدوث البراكين والزلازل واستمرار عمليات التجوية والتعرية، إلا أنّ القشرة الأرضية تظلّ في حالة اتزان.



السؤال الأول:



أدرس الصور التالية ثم أجب عن المطلوب:

1. توضح الصورة الأنفاق التي تحفرها الحيوانات في التربة.

اشرح كيف تُعتبر الحيوانات أحد مصادر التجوية الميكانيكية؟

تقوم الحيوانات الحفارة بحفر الصخور أسفل الأرض وتحويلها إلى صخور أخرى أصغر حجماً يسهل تعرضها لعوامل التعرية



2. يختلف لون صخور الشاطئ في بعض المناطق حيث تظهر

بعض الأجزاء باللون البني المحمر. فسّر هذا التغير.

قد يرجع التغير إلى احتواء الصخور على معادن تتفاعل مع الأكسجين في وجود الماء وتكوّن الأكاسيد وهي ذات لون بني محمر



3. كانت التشكيلات الصخرية في الماضي جزءاً من صخور

الشاطئ. فسّر كيف انفصلت عنها.

تعرضت الأقواس التي كانت تربط هذه الأعمدة بالخط الرئيسي للشاطئ لعمليات التجوية والتعرية

السؤال الثاني:

علّل تعليلاً علمياً دقيقاً ما يلي:

1. يُعتبر الماء من أهمّ عوامل التجوية والتعرية على حدّ سواء.

يعتبر الماء من أهمّ عوامل التجوية لدوره المهم في التجوية الميكانيكية إذ يعمل على التفتيت وهو ضروري في جميع أنواع التجوية الكيميائية

2. تختلف التجوية الكيميائية عن التجوية الميكانيكية.

في التجوية الميكانيكية يتم تفتيت الصخور إلى أجزاء أصغر بينما في التجوية الكيميائية يتم تغيير سطح الصخور إلى مواد جديدة مثل الصدأ



مدرستي

الكويتية
school-kw.com

السؤال الثالث:

تتكوّن في بعض مناطق العالم الصحراء الحصوية التي تنتج عن تجمّعات لحصى وصخور. فسّر في ضوء دراستك كيفية تكوّنها.

تزيل الرياح الرواسب الدقيقة والتربة مخلّفة الفتات الصخري الأثقل الذي تستطع حمله مكونة سطحاً من الحصى والصخور المتكسرة

السؤال الرابع:

يوضّح الشكلان البيانيان نسبة الغطاء النباتي في منطقتين في العالم. أجب عن الأسئلة وفق فهمك.

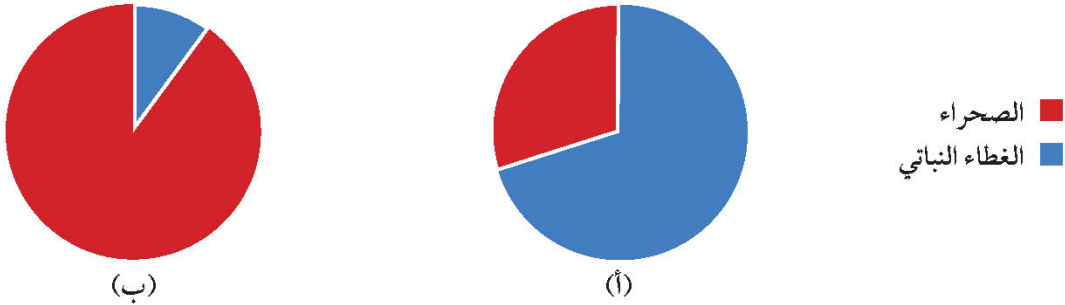

1. أيّ منطقة يزداد فيها معدّل تعرية التربة؟ فسّر إجابتك.

تزداد تعرية التربة في المنطقة ب بسبب قلة الغطاء النباتي الذي يحمي التربة من التحرك مع الرياح أو الماء

2. أذكر بعض الآثار المدمّرة التي قد تظهر مع مرور الزمن في المنطقة التي اخترتها.

ازدياد الغطاء الرملي والكثبان الرملية، كثرة العواصف الرملية، إمكانية زحف الرمال إلى المناطق الزراعية والسكنية مع مرور الزمن



مدرستي

الكويتية

school-kw.com

السؤال الخامس:

تستعدّ سعاد لتسلّق أحد أعلى جبال الأرض، وهي تعلم أنّ الظروف الجوّية ستتغيّر عند قمّته. أكتب في الجدول أدناه، اثنين من الظروف الجوّية التي ستتغيّر كلّما اقتربت سعاد من قمّة الجبل. أذكر ما تحتاج إليه سعاد للبقاء على قيد الحياة في ظلّ الظروف الجوّية للارتفاعات.

التغيير في الظروف الجوّية	ما تحتاج إليه سعاد للبقاء على قيد الحياة

السؤال السادس:

أذكر إحدى الطرق التي يمكن للثوران البركاني أن يؤثّر من خلالها على البيئة.



مدرستي

الكويتية

school-kw.com

السؤال السابع:

يوضح الشكل التالي منطقة الحزام الناري في المحيط الهادئ، حيث تنشط الزلازل والبراكين. أي مما يلي أفضل تعليل لهذا النشاط؟



- (أ) يقع على حدود الصفائح التكتونية.
- (ب) يقع على حدود الماء العميقة والضحلة.
- (ج) يقع في منطقة التقاء التيارات الكبيرة في المحيط.
- (د) يقع في منطقة من المحيط ذات درجة الحرارة هي الأعلى.

السؤال الثامن:

في أي من المناطق الآتية من المرجح أكثر العثور على براكين نشطة؟

- (أ) حيث تتشكل الأنهار.
- (ب) حيث تتلاقى الكتل القارية الصفيحية.
- (ج) حيث تكون المحيطات أعمق.
- (د) حيث تلتقي الأرض بالماء.

السؤال التاسع:



تتميز بعض الصخور البركانية بتركيبية كثيرة الثقوب.

كيف تشكّلت تلك الثقوب؟

- (أ) حفرت الحشرات في الصخور عندما كانت ليّنة.
- (ب) تمّ حبس فقاعات الغاز في الصخور عندما بردت.
- (ج) تساقط المطر على الصخور عندما كانت ليّنة.
- (د) سقطت الحجارة الصغيرة من الصخور عندما بردت.

السؤال العاشر:

يوضّح الرسم البياني التالي اتجاه الرياح السائدة، وهطول الأمطار، ومتوسّط درجات حرارة الهواء عند ارتفاعات مختلفة على جانبيّ الجبل. في أيّ من المواقع التالية من المرجّح أكثر أن تجد غابة؟

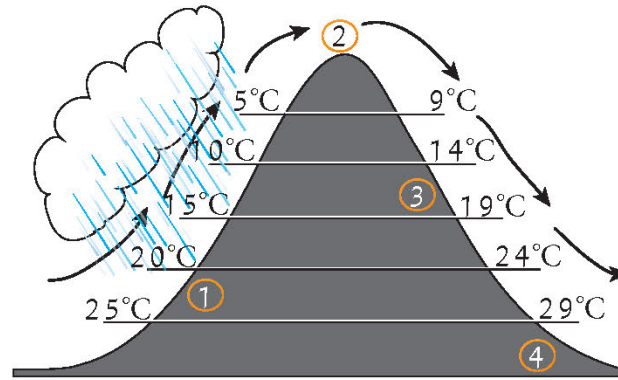

- (أ) الموقع 1
- (ب) الموقع 2
- (ج) الموقع 3
- (د) الموقع 4

السؤال الحادي عشر:

يُظهر الرسم البياني التالي خريطة طبوغرافية لـ Tiger Island. الخطوط الموجودة على الخريطة شفافة وتربط النقاط عند الارتفاع نفسه. (وحدة الارتفاعات المعروضة هي المتر).

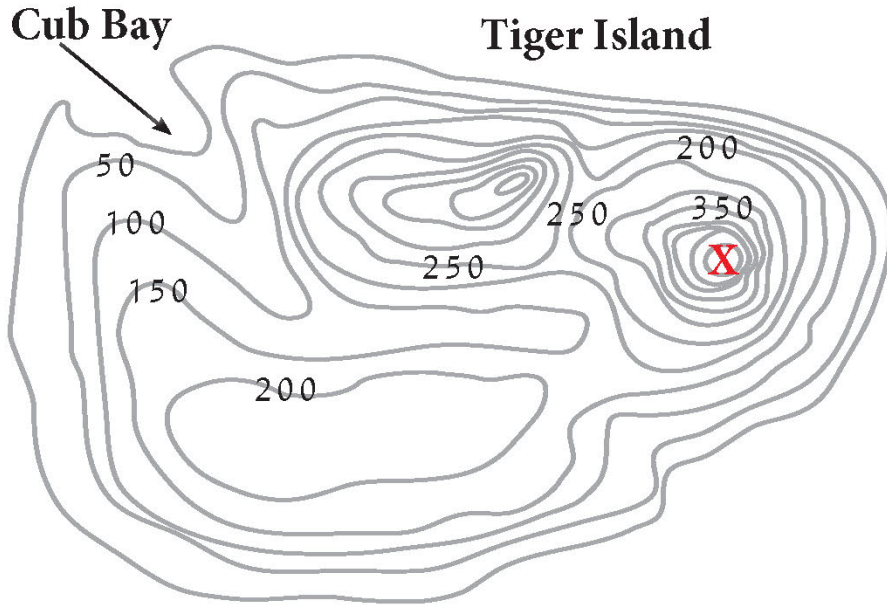

(أ) ما الميزة الجغرافية للنقطة (X)؟

(ب) فكّر في مصدر الأنهار وكيفية تدفقها، ثم ارسم مسار النهر بين النقطة X و Cub Bay. استخدم السهم للإشارة إلى الاتجاه الذي سوف يتدفق فيه النهر على الخريطة.

السؤال الثاني عشر:

الصخور المتكوّنة من المواد المترسّبة في قاع البحيرات والمحيطات التي تعرّضت للضغط والتصلّب هي الصخور:

(أ) التراكمية (الكونجلوميرات).

(ب) البركانية.

(ج) الرسوبية.

(د) المتحوّلة.



السؤال الثالث عشر:

تشكّل أغلب الكهوف تحت الأرض بفعل حركة الماء على:

- (أ) صخور الجرانيت.
- (ب) الصخور الجيرية.
- (ج) الصخور الرملية.
- (د) الصخور الزيتية.

السؤال الرابع عشر:

يقع نهر صغير سريع الجريان في وادٍ شكله V عند منحدر أحد الجبال. إذا تّبعت مساره إلى حيث يمرّ عبر سهل، كيف سيبدو شكل النهر عندئذ مقارنةً بشكله على الجبل؟

- (أ) نفسه إلى حدّ كبير.
- (ب) أكثر عمقاً وسرعة.
- (ج) أكثر بطئاً واتساعاً.
- (د) أكثر استقامة.

السؤال الخامس عشر:

يفصل الماء بين قارّتين. فيقرّر الجيولوجيون البحث عن أدلّة على أنّ القارّتين كانتا مضمومتان ذات مرّة.

ما الأدلّة الأحفورية التي قد يجدها لدعم نظريّتهم؟
